

TELESCÓPICMAST

# LA CAJA DE SEGURIDAD MÓVIL

La base sólida para su unidad  
de vigilancia móvil





# Contenido

<b>Introducción</b>	<b>Página 01</b>
<b>Encantados de conocerle</b>	<b>03</b>
<b>La Caja de Seguridad Móvil</b>	<b>05</b>
<b>MSB6 - Basic</b>	<b>11</b>
<b>MSB6 - Basic Plus</b>	<b>15</b>
<b>MSB6 - Premium</b>	<b>19</b>
<b>MSB - Premium XL</b>	<b>23</b>
<b>MSB - Compact</b>	<b>27</b>
<b>MSB - Roadbox</b>	<b>31</b>
<b>Especificaciones y características</b>	<b>35</b>
<b>Remolques para la Caja de Seguridad Móvil</b>	<b>39</b>
<b>Cree su propia solución</b>	<b>41</b>
<b>Posibilidades de promoción de marca</b>	<b>45</b>

# La Caja de Seguridad Móvil

La base sólida para un despliegue rápido

Solución de seguridad CCTV

Lorem ipsum

En el dinámico mundo de la seguridad, en el que las amenazas pueden evolucionar rápidamente, TelescopicMast proporciona soluciones fiables y resistentes. La Caja de Seguridad Móvil es una torre de seguridad versátil y adaptable que se ajusta a la perfección para satisfacer sus necesidades específicas. Con su altura ajustable de cuatro a nueve metros, esta torre de última generación ofrece una cobertura de vigilancia incomparable que permite a las empresas de seguridad custodiar lugares, proyectos y eventos con rapidez y eficacia. Compatible con todos los grandes fabricantes de equipos de vigilancia, esta torre le permite crear soluciones de seguridad personalizadas para las necesidades específicas de sus clientes.

Nuestra Caja de Seguridad Móvil está lista para aplicaciones autónomas cuando se equipa con paneles solares acoplables y se instalan celdas de combustible en el interior del armario.

Asóciase con TelescopicMast y experimente la cúspide de la seguridad con nuestra Caja de Seguridad Móvil - su socio de confianza para soluciones de despliegue rápido.





# Encantados de conocerle...

## ¡Su socio de confianza en soluciones de seguridad móviles!

En TelescopicMast, nos especializamos en torres de seguridad avanzadas de despliegue rápido para la cambiante industria de la seguridad. Nuestro equipo está formado por diseñadores de productos cualificados, un equipo de atención al cliente y ventas internacional, y profesionales administrativos y logísticos eficientes. Estamos comprometidos a priorizar siempre a nuestros clientes. Nuestros mástiles y remolques, diseñados para la vigilancia y supervisión, están confeccionados por expertos que priorizan la fiabilidad y las prestaciones de última generación. Con un equipo de ventas internacional consciente de sus necesidades únicas, aspiramos a proporcionar soluciones que superen las expectativas.

Entre bastidores, nuestro equipo administrativo y logístico garantiza unas operaciones fluidas desde el pedido hasta la entrega. En TelescopicMast, estamos dedicados a construir relaciones duraderas, proporcionando consistentemente mástiles de seguridad de primera categoría, así como un enfoque centrado en el cliente



Como cofundadores de TelescopicMast, estamos orgullosos de nuestra trayectoria desde 2018. TelescopicMast tiene el honor de ser el socio de confianza de más de 150 clientes en más de 20 países en el mercado de la vigilancia CCTV y las soluciones de despliegue rápido.

Nuestro compromiso con la innovación y la fiabilidad queda patente en nuestras torres de CCTV, construidas especialmente, así como la revolucionaria Caja de Seguridad Móvil, diseñada para superar los estándares de la industria. Con unos mástiles de alta calidad, testados rigurosamente y con certificación de TÜV Rheinland, garantizamos soluciones de última generación y seguridad.

TelescopicMast sirve a diversos sectores, desde la seguridad hasta el ejército, y sobresale en muchas aplicaciones críticas. La compatibilidad de la Caja de Seguridad Móvil con los principales equipos de vigilancia permite ofrecer soluciones a medida, con lo que empoderamos a nuestros clientes para satisfacer necesidades específicas.

A medida que avanzamos, nuestra dedicación a la excelencia, la calidad y el éxito del cliente se mantiene inalterable. Gracias por elegirTelescopicMast.

Sinceramente, Frank Aben y Henk de Haan

**Frank Aben**

Cofundador | Director de productos



**Henk de Haan**

Cofundador | CEO



# La Caja de Seguridad Móvil

## Protección temporal, rápida y segura

### Protege personas, instalaciones y bienes

Las Cajas de Seguridad Móvil se utilizan para la protección de lugares sin personal, obras temporales y como apoyo a la vigilancia presencial.

El mercado de los sistemas de CCTV temporales y de despliegue rápido está creciendo rápidamente. Se puede ahorrar un 60 % respecto a los costes de vigilancia con personal y detectar rápidamente a los intrusos, así como minimizar los daños, pérdidas o retrasos en los proyectos en curso.

### Entre las aplicaciones típicas se incluyen:

- Mejora de la seguridad en grandes eventos, festivales, conciertos y concentraciones públicas
- Seguridad en zonas industriales y de construcción
- Vigilancia de carreteras y tráfico
- Protección de inmuebles desocupados
- Protección de infraestructuras
- Reducción del robo de cables y metales
- Seguridad de parques eólicos y solares
- Zonas problemáticas (como aparcamientos o lugares aislados)
- Prevención y minimización del riesgo de incendio
- Vigilancia de vías férreas



**60%**  
de ahorro  
respecto a los costes  
de vigilancia con  
personal

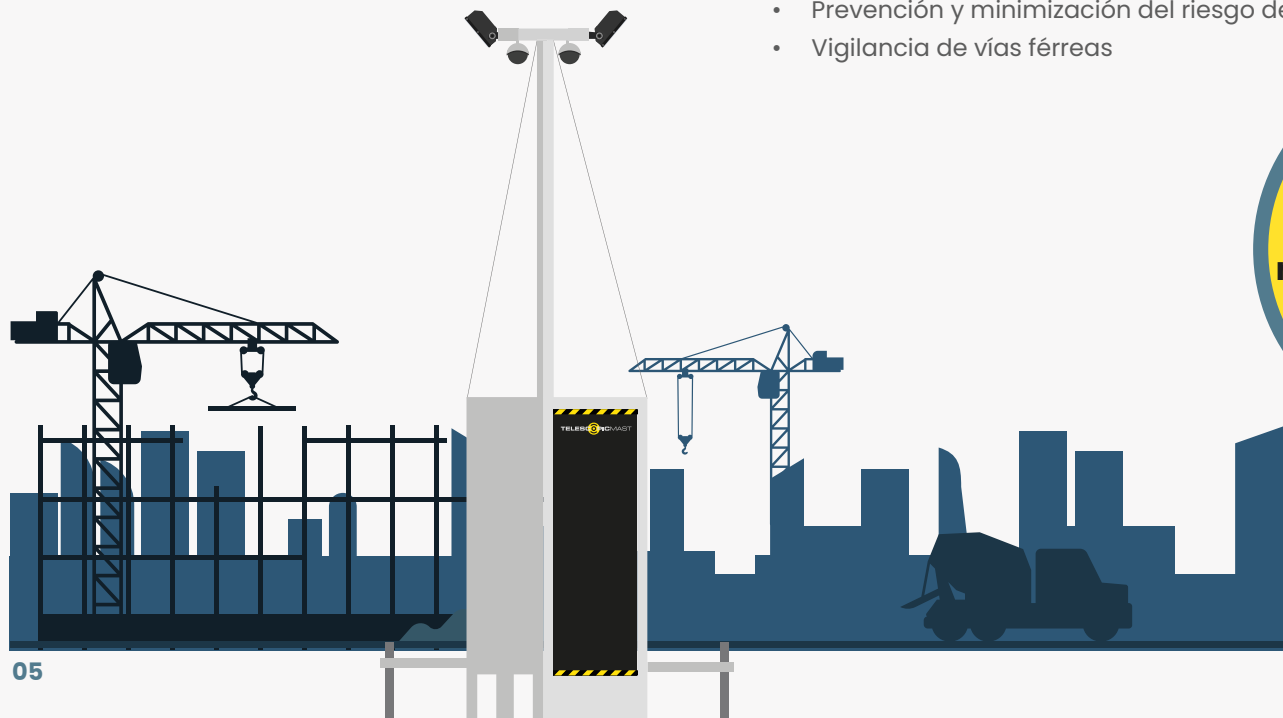



# Construya su propia solución de CCTV de despliegue rápido

## Cree su propia solución de CCTV

Nuestra Caja de Seguridad Móvil está diseñada para ser compatible con los principales fabricantes de equipos de vigilancia. Su construcción cuenta con suficiente espacio en su interior para guardar todos sus equipos electrónicos o de energía, de forma segura dentro de la caja a prueba de vandalismo. Esto le dará la flexibilidad necesaria para diseñar su propia solución, adaptada a las necesidades de su mercado y de sus clientes.

La ventaja de esto es que no tendrá que limitarse a una costosa solución prediseñada. Esto significa que puede ahorrar dinero y tiempo. Además, puede destacar esta solución con su equipo y su marca para un mercado específico. TelescopicMast dispone de tres Cajas de Seguridad Móvil.

## Elija el Premium Mast si necesita:

- Techo bloqueable
- Protección contra subida al techo
- Mástil de alta resistencia
- Bastidor de tierra de alta resistencia

## Elija el Basic Plus Mast si necesita:

- Techo bloqueable
- Protección contra subida al techo
- Menor coste
- Mástil más ligero
- Bastidor de tierra para mástil más ligero

## Elija el Basic Mast si necesita:

- Menor coste
- Mástil más ligero
- Bastidor de tierra para mástil más ligero



¡El equipo mostrado en la imagen es solo de referencia y no está incluido!

# Añada sus propios dispositivos...

  
**PIR**  
**(Pasivo infrarrojo)**

  
**3G/4G/5G**  
**Transmisión**

  
**Celdas solares/  
de combustible**

  
**Cámaras**

  
**Iluminación**

  
**Altavoces**

## Equipo

Puede completar nuestro Telescopicmast con la opción que desee.

1. **Elija sus cámaras:**  
Fija, domo PTZ de alta velocidad, cámara térmica, cámara ANPR (reconocimiento automático de matrículas).
2. **Elija su dispositivo de grabación:**  
DVR (grabador de vídeo digital) autónomo, VMS (sistema de gestión de videovigilancia), NVR (grabador de vídeo en red).
3. **Elija equipamiento adicional:**  
dispositivos de detección, audio y megafonía, iluminación.
4. **Elija su fuente de energía:**  
Energía eléctrica, batería de reserva, celdas de combustible, energía solar.
5. **Personalice su caja:**  
Complete su caja con gráficos personalizados en cada lado, promocionando su propia empresa o la de su cliente.

# Vigilancia versátil a cada altura

## Eleve su seguridad con distintas alturas para una protección óptima de las instalaciones

El potencial de la Caja de Seguridad Móvil se extiende a sus varias alturas: cuatro, seis y nueve metros. A cuatro metros, es ideal para la vigilancia a corta distancia, y capta detalles que podrían escapar al ojo humano.

A seis metros, ofrece el equilibrio ideal entre una observación detallada y un campo visual más amplio, por lo que es útil para monitorizar grandes multitudes o zonas de obras intrincadas.

A nueve metros, alcanza una vista de pájaro, y proporciona una perspectiva privilegiada incomparable, por lo que es ideal para supervisar infraestructura de gran tamaño, identificar amenazas potenciales y supervisar el control de multitudes.

Independientemente de la altura escogida, la torre garantiza una seguridad mejorada y tranquilidad.

Mejore la protección de sus instalaciones hoy con la Caja de Seguridad Móvil. Deja que sea su primera línea de defensa contra cualquier riesgo potencial a la seguridad y proteja su zona de construcción de principio a fin.

*"Durante los últimos cinco años, la Caja de Seguridad Móvil ha sido una plataforma estable para nuestras cámaras, incluso cuando se utiliza a larga distancia. TelescopicMast siempre ha sido un socio fiable con el que trabajar".*

*"Para reducir los costes, hemos estudiado varias opciones que pueden ser aplicadas por una sola persona. TelescopicMast es, sin duda, el mejor del mercado, también desde el punto de vista de la relación calidad-precio".*

*Hemos elegido TelescopicMast porque su torre es robusta, segura y fácil de transportar. Su diseño está claramente pensado para los rigores de nuestras zonas de obras y podemos personalizarlo fácilmente con nuestros propios mensajes de marca".*



¡El equipo mostrado en la imagen es solo de referencia y no está incluido!

# Fácil, rápido y resistente al vandalismo

## Características de la Caja de Seguridad Móvil

- 1 Mástil extensible integrado con un tope de mástil de 4 brazos con soportes estándar para cámaras de CCTV o reflectores
- 2 Cables de acero hasta la cabeza del mástil para reducir la vibración de la cámara causante de falsas alarmas.
- 3 Fácil de personalizar con su mensaje en los cuatro lados de los paneles de 2 x 1 m, lo que hace que sea una forma muy visible de promocionar su empresa.
- 4 Rápido de instalar por un solo ingeniero al utilizar el cabrestante manual, lo que reduce los costes de instalación.
- 5 Caja de acero con cerradura resistente al vandalismo con dos cubiertas superiores que se pueden cerrar para proteger los equipos electrónicos en el interior.
- 6 Cuatro estabilizadores extensibles y un nivel de burbuja para garantizar la estabilidad del mástil, incluso con vientos fuertes de hasta 85 km/h.
- 7 Las ranuras para carretillas elevadoras y los puntos de montaje de alta resistencia facilitan el transporte y el despliegue en las instalaciones.



¡El equipo mostrado en la imagen es solo de referencia y no está incluido!

# Fácil de transportar a las instalaciones

## Remolques de caja simple y doble

Nuestros remolques especialmente diseñados para la Caja de Seguridad Móvil de TelescopicMast están disponibles en versión de eje simple y doble. Utilice nuestras argollas de elevación, carretillas elevadoras o un remolque especialmente diseñado para transportar e instalar la Caja de Seguridad Móvil de forma rápida y sencilla.

- Rueda de apoyo pesada
- Amortiguadores
- Calzos para ruedas
- Horquillas de anchura ajustable
- Ganchos de sujeción y rieles
- Chasis galvanizado en caliente

Load,  
lift  
and drive...

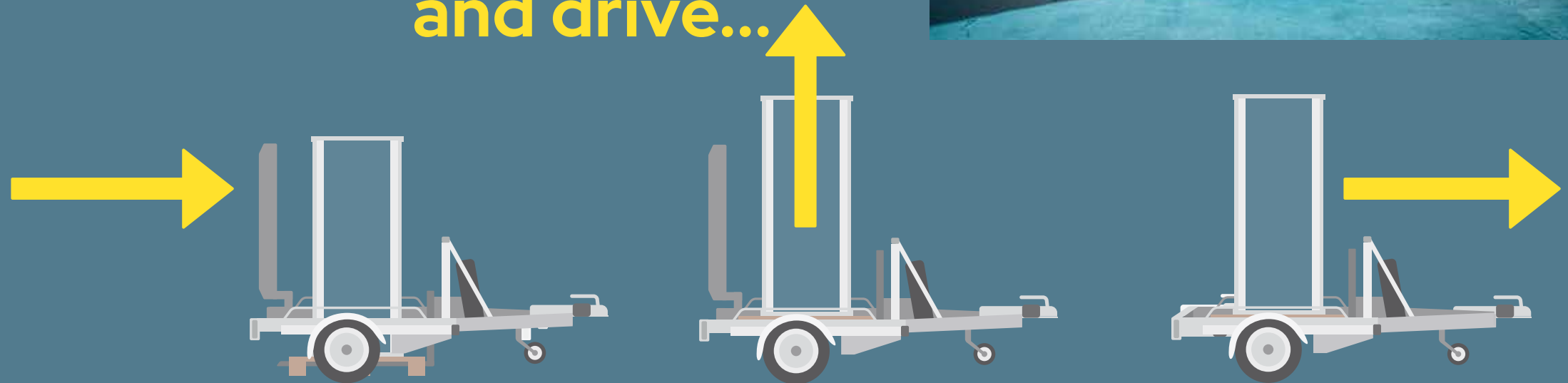

# MSB6 – Basic

## Buena relación calidad-precio

La Caja de Seguridad Móvil MSB6-Basic proporciona una solución rápida y económica para proteger instalaciones temporales o sin personal.

Al ofrecer una reducción de hasta el 60 % de los costes de protección, la MSB6-Basic le permite detectar rápidamente a los intrusos, por lo que es ideal para la seguridad de zonas de obras, inmuebles deshabitados, infraestructuras y parques de energías renovables.

La MSB6-Basic lleva las instalaciones temporales un paso más allá con su despliegue rápido y protección robusta para equipos electrónicos.

Entre sus características básicas se incluyen un mástil de seis metros con un soporte dual para cámaras, cables de acero que reducen la vibración y un cabrestante manual fácil de usar. Con una construcción de acero galvanizado 100 %, la MSB6-Basic protege con eficacia su equipo electrónico.

Cuenta con cuatro estabilizadores extensibles y un nivel de burbuja para garantizar la estabilidad, incluso con vientos de hasta 85 km/h. Las ranuras para carretillas elevadoras y los puntos de montaje están integrados en el diseño para un transporte fácil. Además, los cuatro laterales exteriores se pueden personalizar con su mensaje, lo que hace que sea un medio publicitario visible e impactante.



A wide-angle photograph of a construction site at dusk. In the foreground, a mobile security tower stands on a paved area. The tower has a white base and a tall, thin mast with several cameras and sensors. A yellow dot on the tower's base is connected by a thin yellow line to the text box below. In the background, a large concrete pump truck with a long red boom is positioned near a construction site. A blue van with a black cover is parked on the right side of the frame. The sky is filled with soft, orange and yellow light from the setting sun, with some clouds. The overall scene is a mix of industrial activity and natural light.

### **Mejoramos la vigilancia, la disuasión y la respuesta rápida para una sociedad más segura**

La seguridad pública es un aspecto vital de la sociedad, y las torres de seguridad móvil la fomentan notablemente. Su despliegue estratégico en áreas vulnerables como distritos comerciales, estaciones de tren y concentraciones públicas disuade a los posibles criminales y asegura la seguridad de los ciudadanos. Equipadas con una tecnología de vigilancia avanzada,

estas torres permiten la monitorización en tiempo real, garantizando una acción inmediata durante emergencias. Invertir en estos recursos y colaborar con empresas de seguridad mejora la seguridad de la comunidad y promueve una sociedad más segura. Por tanto, priorizar la seguridad pública e implementar estas medidas son pasos esenciales hacia un entorno más seguro para todos.

# Specificaciones y características

## Especificaciones de la MSB BASIC

Dimensiones (largo x ancho x alto) en cm

**100x100x227**

Peso en kg

**331**

Altura total con el mástil extendido (en cm)

**600**

Peso de carga máximo en el tope del mástil (en kg)

**60**

Certificaciones

**CERTIFICACIÓN CE e ISO9001 / TÜV**

Construcción de acero galvanizado

Mástil de acero galvanizado

Mástil telescópico básico de 4 partes

de 100/80/60/40 mm

## Características de la MSB BASIC

Unidad móvil fácil de transportar a las instalaciones ✓

Fácil de almacenar ✓

Bastidor de tierra básico ✓

Fácil de instalar por un solo ingeniero ✓

Ranuras para carretillas elevadoras de alta resistencia,  
para facilitar el transporte ✓

Argollas de suspensión, para facilitar el transporte y el despliegue ✓

Mástil telescópico estable con parada de seguridad automática ✓

Mástil de cuatro brazos para cámaras de CCTV o reflectores ✓

Nivel de burbuja para una instalación fácil ✓

Dos puertas con cerradura para asegurar el equipo ✓

Preparado para un candado de seguridad tradicional ✓

Preparado para Patchbox ✓

4 cables estabilizadores para reducir la vibración y las falsas  
alarmas. ✓

Estabilizado con 4 estabilizadores ✓

para vientos con una velocidad de hasta 85 km/h. ✓

Cabrestante manual con certificado CE de 550 kg ✓

Laterales adecuados para aplicar logotipos o mensajes de marca ✓

Cableado doble en el mástil  
(más seguro para las personas y el equipamiento) ✓

Suficiente espacio para instalar baterías o celdas de combustible ✓

Cables de acero inoxidable RVS316 para mástil de elevación ✓

Abrazadera de cable presionada hidráulicamente ✓

Manual incluido ✓

Etiquetas de advertencia ✓

Ruedas de nailon con rodamientos ✓



¡El equipo mostrado en la imagen es solo de referencia y no está incluido!



# Dimensiones y dibujos

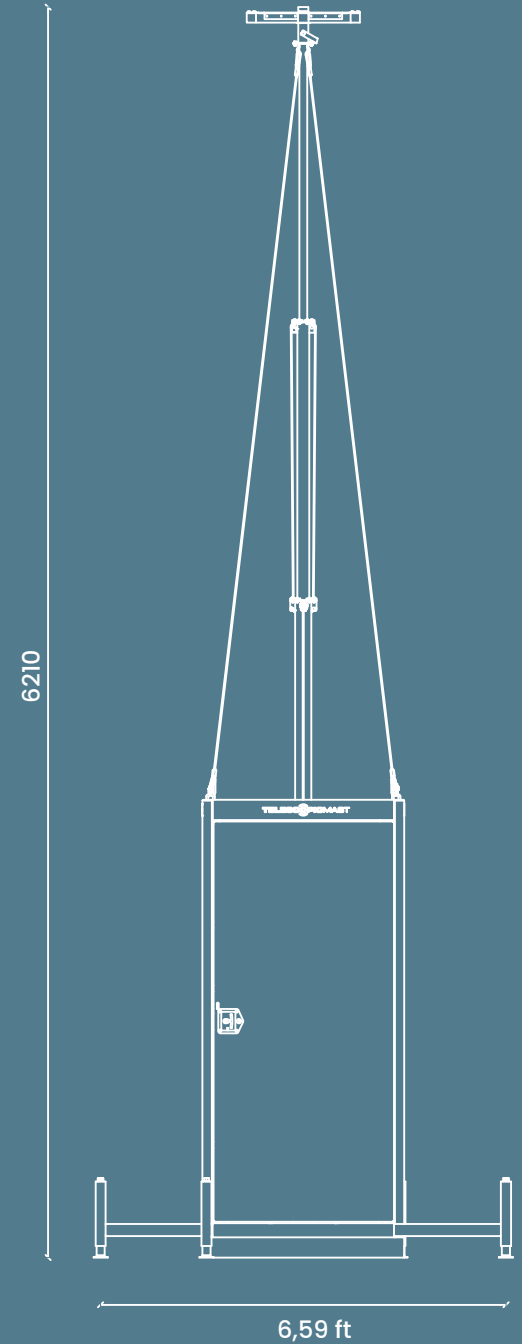
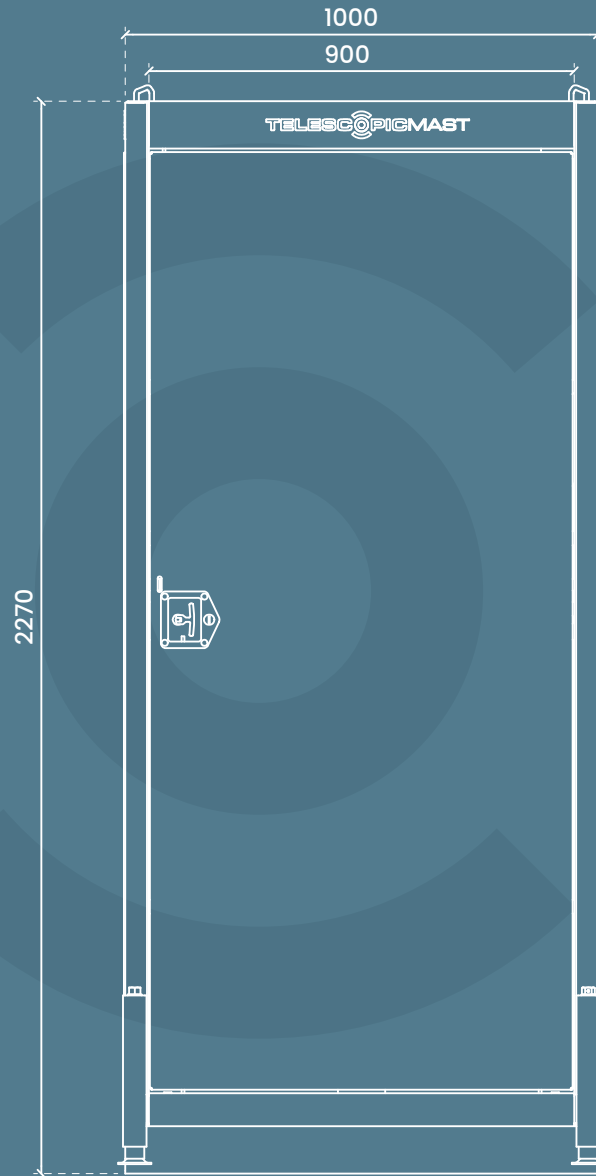
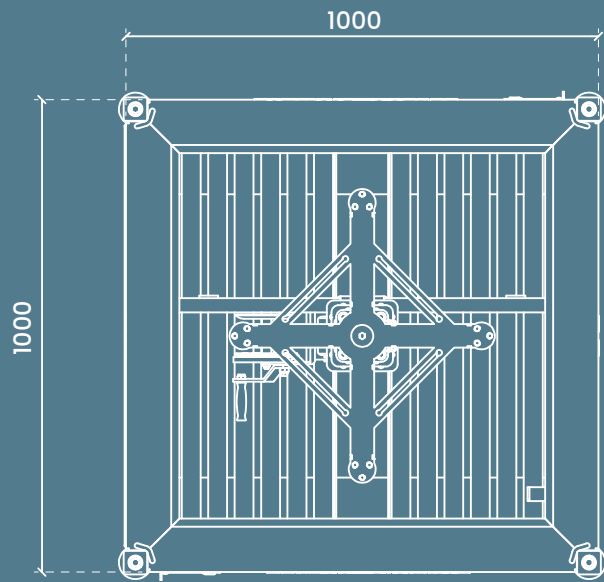

# MSB6 – Basic Plus

## La Basic con características prémium

La Caja de Seguridad Móvil MSB6-Basic Plus es una solución indispensable para proteger zonas sin personal e instalaciones temporales, que han presenciado un aumento de la demanda de sistemas de CCTV de despliegue rápido. Con un impresionante potencial de ahorro de hasta un 60 % en comparación con la vigilancia humana, detecta rápidamente a los intrusos en distintos escenarios, como la protección de zonas de obras, inmuebles desocupados e infraestructuras. Es excelente para garantizar la seguridad en parques eólicos y solares, aparcamientos, estadios, locales y situaciones de vigilancia pública. Una característica destacada de la MSB6-Basic Plus es su robusta protección contra subidas al techo, gracias a la cual es muy resistente al vandalismo.

Esto se complementa con dos cubiertas superiores con cerradura que guardan y protegen completamente el equipo electrónico en el interior, garantizando la máxima seguridad.

La MSB6-Basic Plus se puede transportar fácilmente con ranuras para carretilla elevadora, se instala con rapidez con un cabestrante manual y destaca a la vista con unos laterales totalmente personalizables para promocionar su marca. Su construcción de acero galvanizado 100 % proporcional durabilidad y resistencia, mientras que el mástil extensible, los estabilizadores y el nivel de burbuja garantizan la estabilidad, incluso con vientos de hasta 85 km/h. En pocas palabras, la MSB6-Basic Plus destaca como una solución versátil, segura y económica para una amplia gama de necesidades de seguridad.



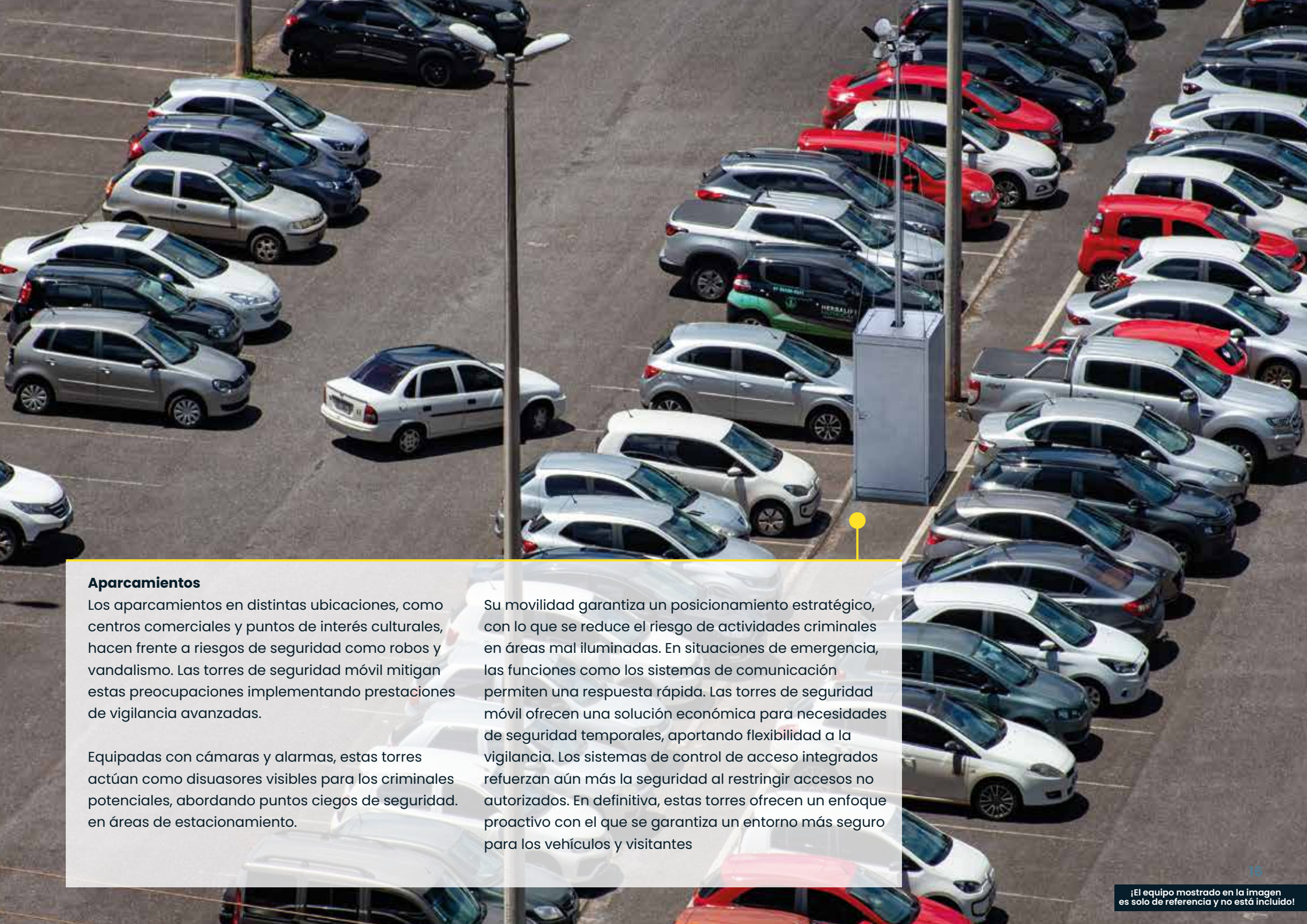

## Aparcamientos

Los aparcamientos en distintas ubicaciones, como centros comerciales y puntos de interés culturales, hacen frente a riesgos de seguridad como robos y vandalismo. Las torres de seguridad móvil mitigan estas preocupaciones implementando prestaciones de vigilancia avanzadas.

Equipadas con cámaras y alarmas, estas torres actúan como disuasores visibles para los criminales potenciales, abordando puntos ciegos de seguridad en áreas de estacionamiento.

Su movilidad garantiza un posicionamiento estratégico, con lo que se reduce el riesgo de actividades criminales en áreas mal iluminadas. En situaciones de emergencia, las funciones como los sistemas de comunicación permiten una respuesta rápida. Las torres de seguridad móvil ofrecen una solución económica para necesidades de seguridad temporales, aportando flexibilidad a la vigilancia. Los sistemas de control de acceso integrados refuerzan aún más la seguridad al restringir accesos no autorizados. En definitiva, estas torres ofrecen un enfoque proactivo con el que se garantiza un entorno más seguro para los vehículos y visitantes

# Specificaciones y características

## Especificaciones de la MSB BASIC PLUS

Dimensiones (largo x ancho x alto) en cm

**100x100x227**

Peso en kg

**350**

Altura total con el mástil extendido (en cm)

**600**

Peso de carga máximo en el tope del mástil (en kg)

**60**

Certificaciones

**CERTIFICACIÓN CE e ISO9001 / TÜV**

Construcción de acero galvanizado

Mástil de acero galvanizado

Mástil telescópico básico de 4 partes

de 100/80/60/40 mm

## Características de la MSB BASIC PLUS

Unidad móvil fácil de transportar a las instalaciones	✓
Fácil de almacenar	✓
Bastidor de tierra básico	✓
Fácil de instalar por un solo ingeniero	✓
Ranuras para carretillas elevadoras de alta resistencia, para facilitar el transporte	✓
Argollas de suspensión, para facilitar el transporte y el despliegue	✓
Mástil telescópico estable con parada de seguridad automática	✓
Mástil de cuatro brazos para cámaras de CCTV o reflectores	✓
Nivel de burbuja para una instalación fácil	✓
Completamente cerrado gracias a 2 cubiertas superiores con cerradura	✓
Dos puertas con cerradura para asegurar el equipo	✓
Preparado para un candado de seguridad tradicional	✓
Protección contra subida al techo	✓
Preparado para Patchbox	✓
4 cables estabilizadores para reducir la vibración y las falsas alarmas.	✓
Estabilizado con 4 estabilizadores para vientos con una velocidad de hasta 85 km/h.	✓
Cabrestante manual con certificado CE de 550 kg	✓
Laterales adecuados para aplicar logotipos o mensajes de marca	
Cableado doble en el mástil (más seguro para las personas y el equipamiento)	✓
Suficiente espacio para instalar baterías o celdas de combustible	✓
Cables de acero inoxidable RVS316 para mástil de elevación	✓
Abrazadera de cable presionada hidráulicamente	✓
Manual incluido	✓
Etiquetas de advertencia	✓
Ruedas de nailon con rodamientos	✓

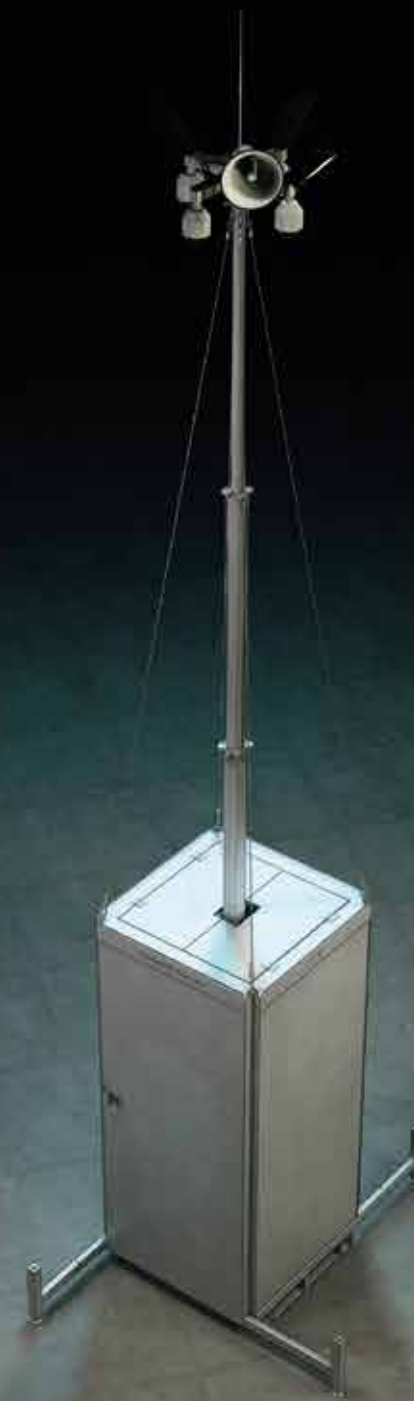

¡El equipo mostrado en la imagen es solo de referencia y no está incluido!

# Dimensiones y dibujos

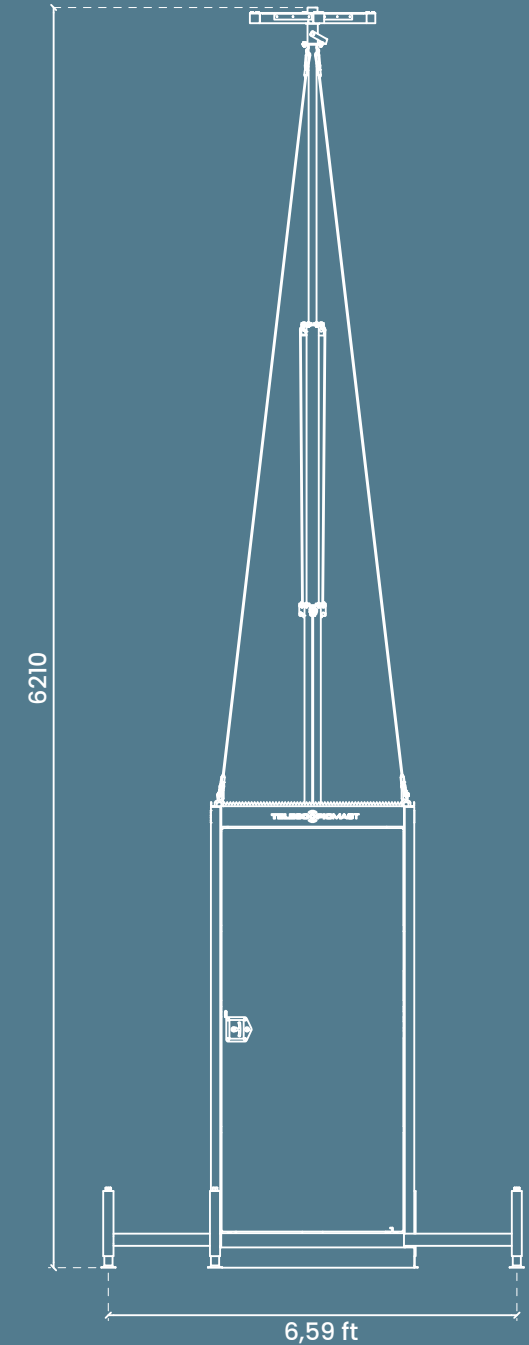
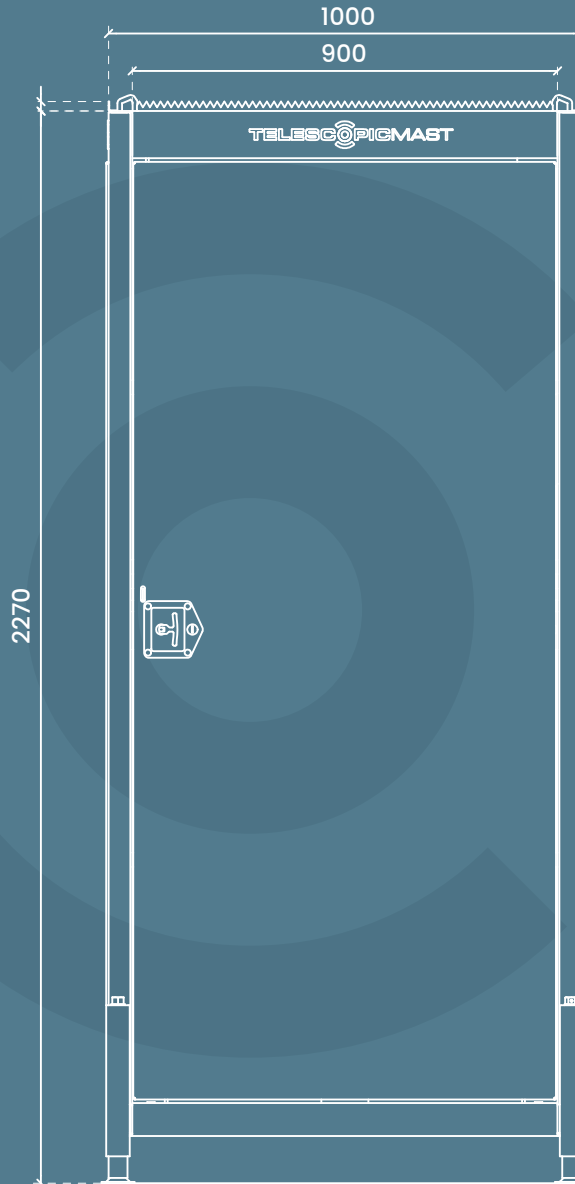
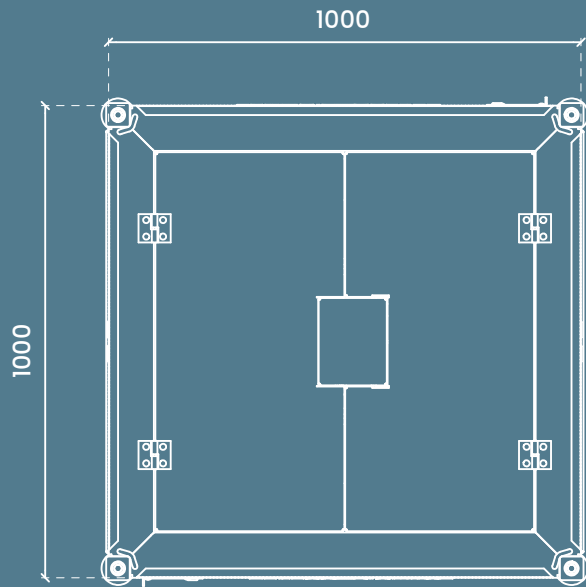

# MSB6 – Premium

## La Caja de Seguridad Móvil original

La Caja de Seguridad Móvil MSB6-Premium ofrece soluciones de seguridad sólidas para sitios sin personal e instalaciones temporales, complementando la protección in situ. Ideal para aplicaciones como la seguridad en instalaciones industriales y de construcción, la protección de inmuebles desocupados y la salvaguarda de infraestructuras. Funciona bien en diferentes entornos, como parques solares y eólicos, aparcamientos, estadios, locales y situaciones de vigilancia pública.

Con un mástil extensible integrado de seis metros con un soporte dual para cámaras, la MSB6-Premium garantiza la estabilidad con vientos de hasta 85 km/h gracias a sus cuatro estabilizadores extensibles.

Entre las características clave se incluyen un diseño antivandalismo con protección contra subida al techo, ranuras para carretillas elevadoras para un transporte fácil y cubiertas superiores con cerradura para proteger el equipo electrónico. Además, la MSB6-Basic Premium destaca por su mecanismo de bloqueo doble y bastidor de tierra de alta resistencia, con lo que garantiza una seguridad mejorada.

Puede ser instalada por un solo ingeniero de forma rápida y económica utilizando el cabestrante manual, lo cual, en combinación con una estructura de acero galvanizado 100 %, la hace una elección fiable para promocionar su empresa personalizando todos los laterales con su marca





### Zonas de obras

Las zonas de obras están expuestas a riesgo de seguridad considerables que pueden afectar a las inversiones en el proyecto y los materiales. Las torres de seguridad móvil, equipadas con CCTV, alarmas y sensores de movimiento, ofrecen una solución eficaz. Al estar atendidas por personal capacitado y ofrecer monitorización de la zona móvil 24/7, estas torres disuaden del robo y el vandalismo al tiempo que

mejora la seguridad general para los trabajadores y visitantes. Permiten identificar y mitigar rápidamente posibles peligros, proporcionando tranquilidad a los gestores de proyectos e inversores. Estas torres solucionan varios problemas de seguridad, por lo que son una inversión recomendada para empresas de construcción que buscan la seguridad y el éxito del proyecto.

# Specificaciones y características

## Especificaciones de la MSB PREMIUM

Dimensiones (largo x ancho x alto) en cm

**101x101x234**

Peso en kg

**416**

Altura total con el mástil extendido (en cm)

**600**

Peso de carga máximo en el tope del mástil (en kg)

**60**

Certificaciones

**CERTIFICACIÓN CE e ISO9001 / TÜV**

Construcción de acero galvanizado

Mástil de acero galvanizado

Mástil telescópico prémium de 4 partes de

120/100/80/60 mm

## Características de la MSB PREMIUM

Unidad móvil fácil de transportar a las instalaciones ✓

Fácil de almacenar ✓

Bastidor de tierra de gran resistencia ✓

Fácil de instalar por un solo ingeniero ✓

Ranuras para carretillas elevadoras de alta resistencia,  
para facilitar el transporte ✓

Argollas de suspensión, para facilitar el transporte y el despliegue ✓

Mástil telescópico estable con parada de seguridad automática ✓

Mástil de cuatro brazos para cámaras de CCTV o reflectores ✓

Nivel de burbuja para una instalación fácil ✓

Dos puertas con cerradura para asegurar el equipo ✓

Preparado para un candado de seguridad tradicional ✓

Protección contra subida al techo ✓

Preparado para Patchbox ✓

4 cables estabilizadores para reducir la vibración y las falsas  
alarmas. ✓

Estabilizado con 4 estabilizadores ✓

para vientos con una velocidad de hasta 85 km/h. ✓

Cabrestante manual con certificado CE de 550 kg ✓

Laterales adecuados para aplicar logotipos o mensajes de marca ✓

Cableado doble en el mástil

(más seguro para las personas y el equipamiento) ✓

Suficiente espacio para instalar baterías o celdas de combustible ✓

Cables de acero inoxidable RVS316 para mástil de elevación ✓

Abrazadera de cable presionada hidráulicamente ✓

Manual incluido ✓

Etiquetas de advertencia ✓

Ruedas de nailon con rodamientos ✓

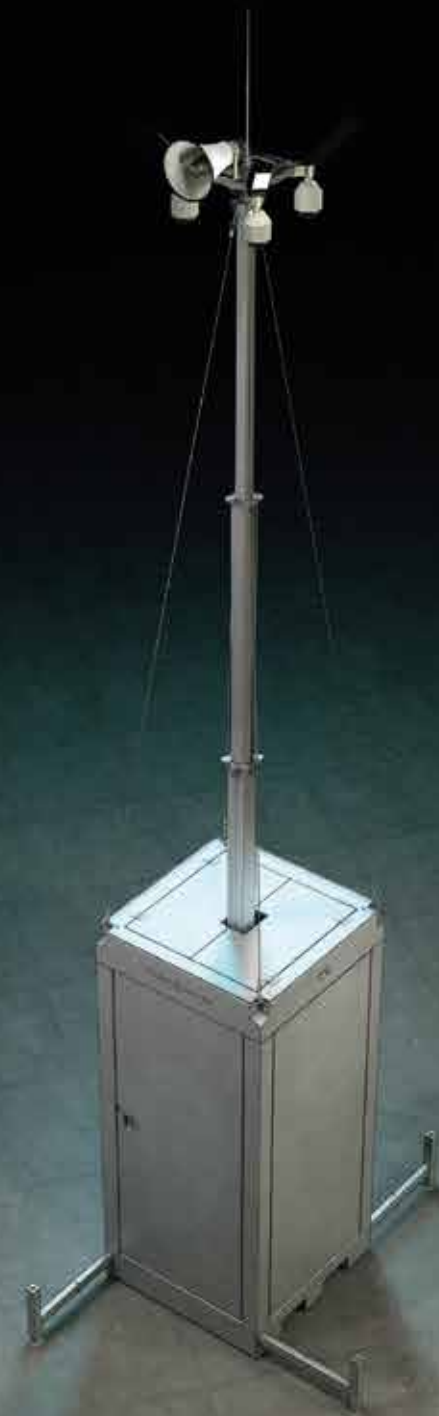

¡El equipo mostrado en la imagen es solo de referencia y no está incluido!



# Dimensiones y dibujos

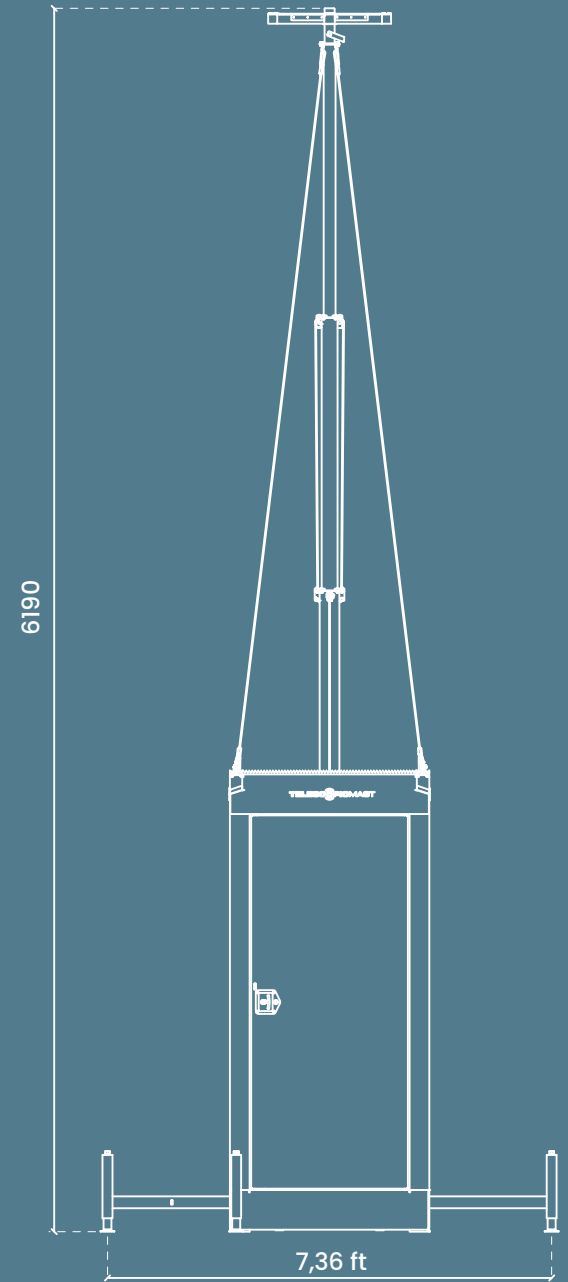
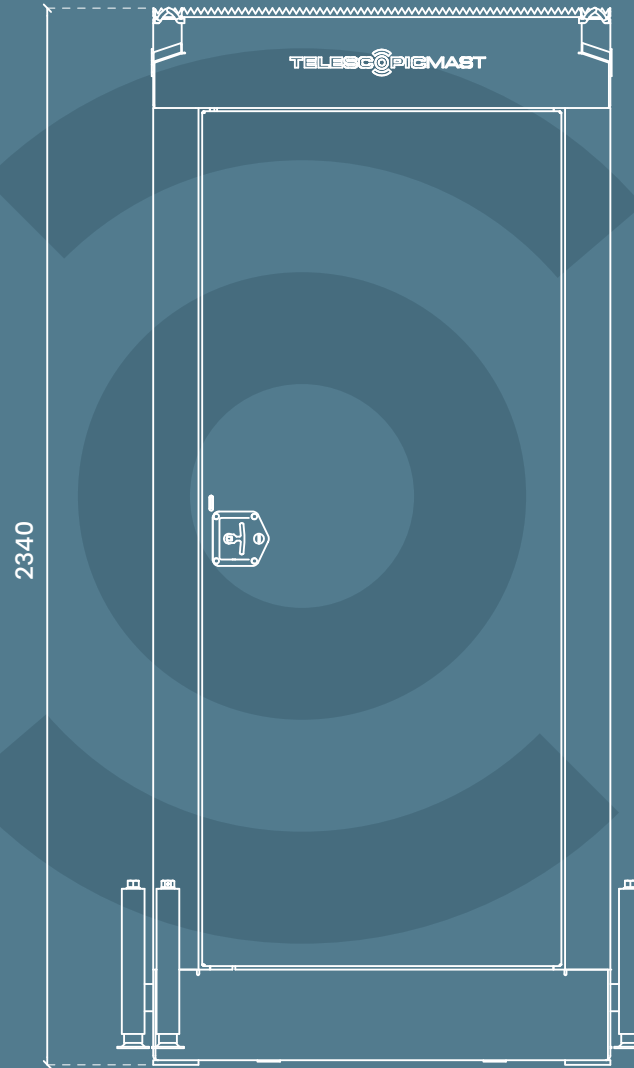
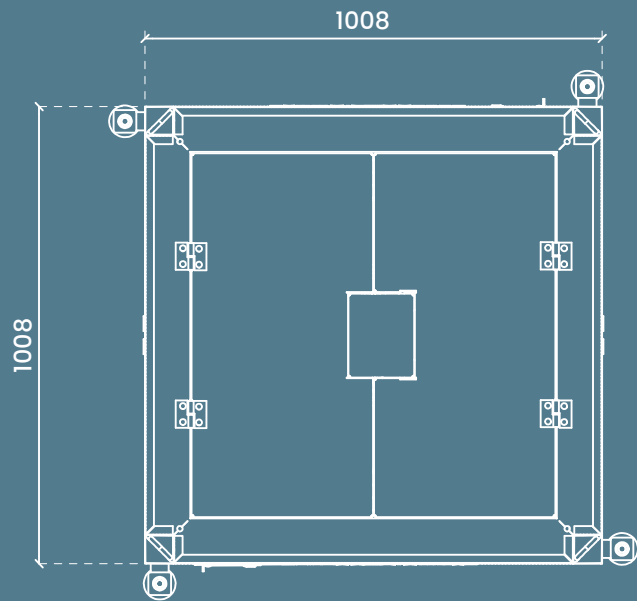

# MSB - Premium XL

## La Caja de Seguridad Móvil extragrande

La Caja de Seguridad Móvil MSB-Premium XL comparte las especificaciones de la MSB6-Premium y está diseñada a medida para salvaguardar sitios sin personal e instalaciones temporales, complementando la vigilancia in situ. Gracias a su mástil más alto, de nueve metros, resulta ideal para distintas aplicaciones, como la protección de zonas de obras, instalaciones industriales, inmuebles desocupados, infraestructura, parques solares y eólicos, aparcamientos, estadios, locales y situaciones de vigilancia pública. Entre las principales características de la MSB-Premium XL se incluyen cables de acero a la cabeza del mástil que mitigan las vibraciones de la cámara para una detección precisa de las alarmas.

oportunidad de promocionar fácilmente su empresa con mensajes personalizados. La unidad permite una instalación rápida con un solo ingeniero, utilizando un cabestrante manual para reducir los costes de instalación generales.

Construida con un 100 % de acero galvanizado, garantiza una protección robusta para los componentes electrónicos internos.

La altura total del mástil alcanza los 9 metros, lo que proporciona un ventajoso aumento de tres metros en comparación con los modelos MSB6. Esta mayor elevación amplía el ángulo de visión de las cámaras de CCTV, lo que aumenta la eficacia global de la vigilancia.



Sus superficies de gran visibilidad ofrecen la

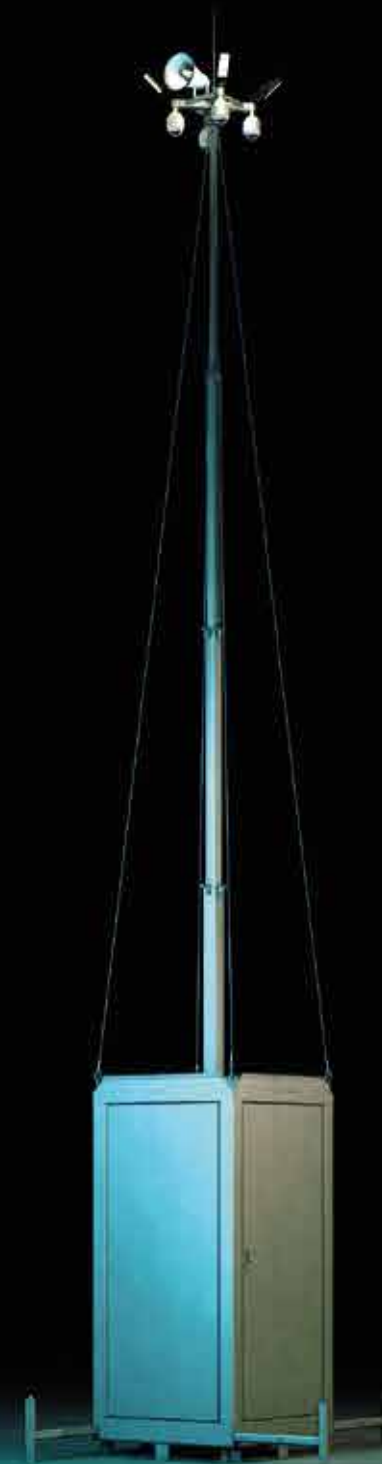

### Obras de infraestructura

Las obras de infraestructuras suelen enfrentarse a riesgos de seguridad significativos y, por tanto, requieren medidas efectivas para garantizar la seguridad. Las torres de seguridad móvil aportan una solución crucial al ofrecer una manera económica de aumentar la seguridad. Eliminan la necesidad de guardias de seguridad en las instalaciones y proporcionan adaptabilidad a las amenazas y riesgos de seguridad cambiantes. Estas torres pueden proteger zonas remotas y mejorar la seguridad en aplicaciones de transporte al promover un entorno seguro para los trabajadores. Así pues, considere incorporar torres de seguridad móvil a su próximo proyecto de infraestructura, en particular en obras viales. Estas proporcionan una solución ventajosa, segura y accesible a distancia para gestionar las cuestiones de seguridad.



# Specificaciones y características

## Especificaciones de la MSB PREMIUM XL

Dimensiones (largo x ancho x alto) en cm

**114x114x250**

Peso en kg

**502**

Altura total con el mástil extendido (en cm)

**900**

Peso de carga máximo en el tope del mástil (en kg)

**60**

Certificaciones

**CERTIFICACIÓN CE e ISO9001 / TÜV**

Construcción de acero galvanizado

Mástil de acero galvanizado

Mástil telescópico prémium de 5 partes de

120/100/80/60/40 mm

## Características de la MSB PREMIUM XL

Unidad móvil fácil de transportar a las instalaciones ✓

Fácil de almacenar ✓

Bastidor de tierra de gran resistencia ✓

Fácil de instalar por un solo ingeniero ✓

Ranuras para carretillas elevadoras de alta resistencia, para facilitar el transporte ✓

Argollas de suspensión, para facilitar el transporte y el despliegue ✓

Mástil telescópico estable con parada de seguridad automática ✓

Mástil de cuatro brazos para cámaras de CCTV o reflectores ✓

Nivel de burbuja para una instalación fácil ✓

Dos puertas con cerradura para asegurar el equipo ✓

Preparado para un candado de seguridad tradicional ✓

Protección contra subida al techo ✓

Preparado para Patchbox

4 cables estabilizadores para reducir la vibración y las falsas alarmas. ✓

Estabilizado con 4 estabilizadores ✓

para vientos con una velocidad de hasta 85 km/h. ✓

Cabrestante manual con certificado CE de 850 kg ✓

Laterales adecuados para aplicar logotipos o mensajes de marca

Cableado doble en el mástil ✓

(más seguro para las personas y el equipamiento) ✓

Suficiente espacio para instalar baterías o celdas de combustible ✓

Cables de acero inoxidable RVS316 para mástil de elevación ✓

Abrazadera de cable presionada hidráulicamente ✓

Manual incluido ✓

Etiquetas de advertencia ✓

Ruedas de nailon con rodamientos



# Dimensiones y dibujos

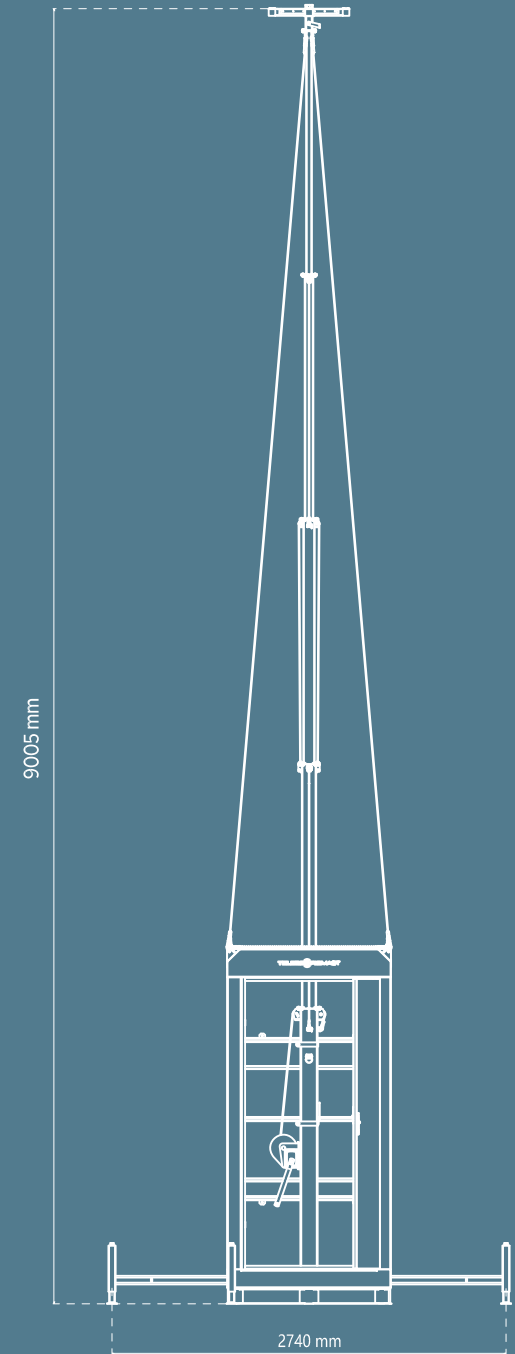
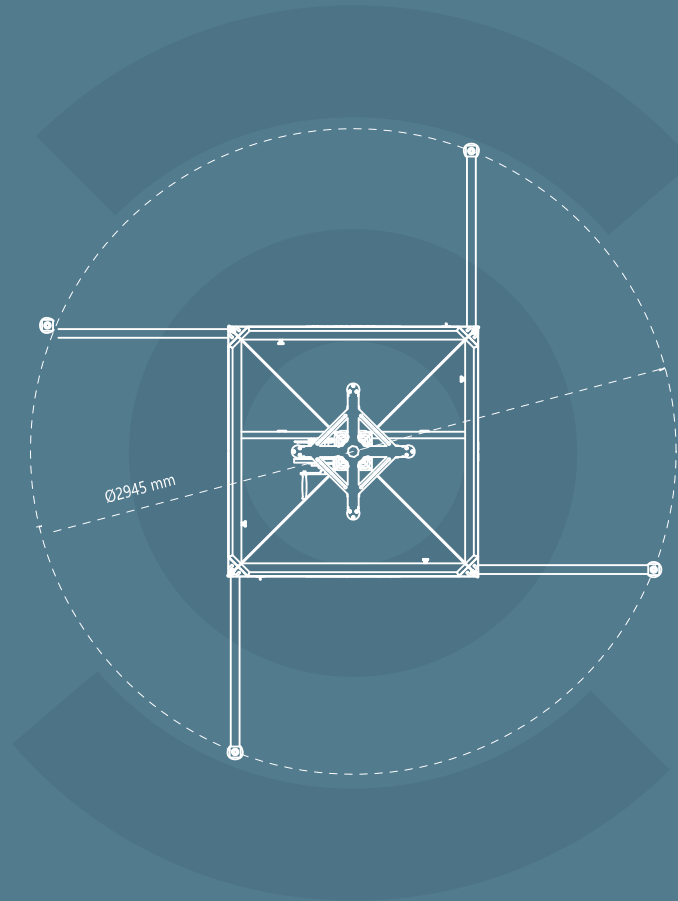
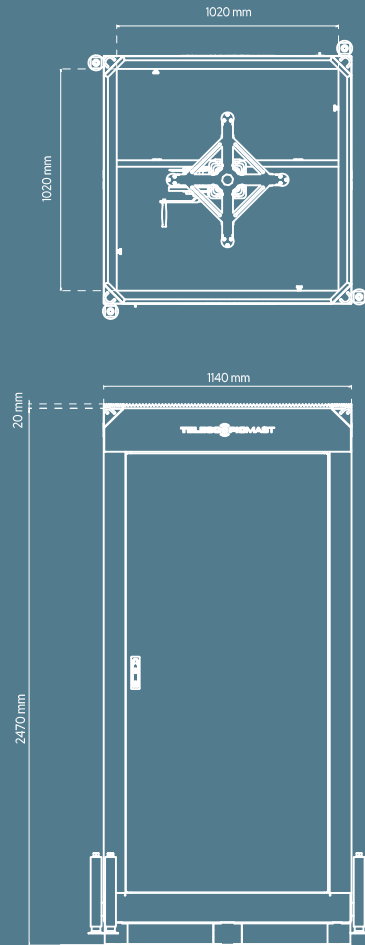

# MSB - Compact

## La Caja de Seguridad Móvil compacta

La MSB-Compact es un armario de seguridad móvil más pequeño que sus hermanas de mayor tamaño. No obstante, ofrece muchas de las mismas características, incluyendo un despliegue más rápido y un tamaño compacto que la hace apta para su uso en interiores. Además, la MSB-Compact es particularmente apta para ubicaciones en las que el espacio es limitado, como áreas urbanas concurridas o junto a las vías del tren.

Dispone de un mástil con una altura de cuatro metros que le permite monitorizar de cerca cualquier situación y es apto para las aplicaciones más comunes de protección de terrenos, objetos y personas.

La MSB-Compact también es fácil de manejar, con una carcasa completamente cerrada y un armario de conexiones IP66 que hacen que la instalación sea rápida y fácil.

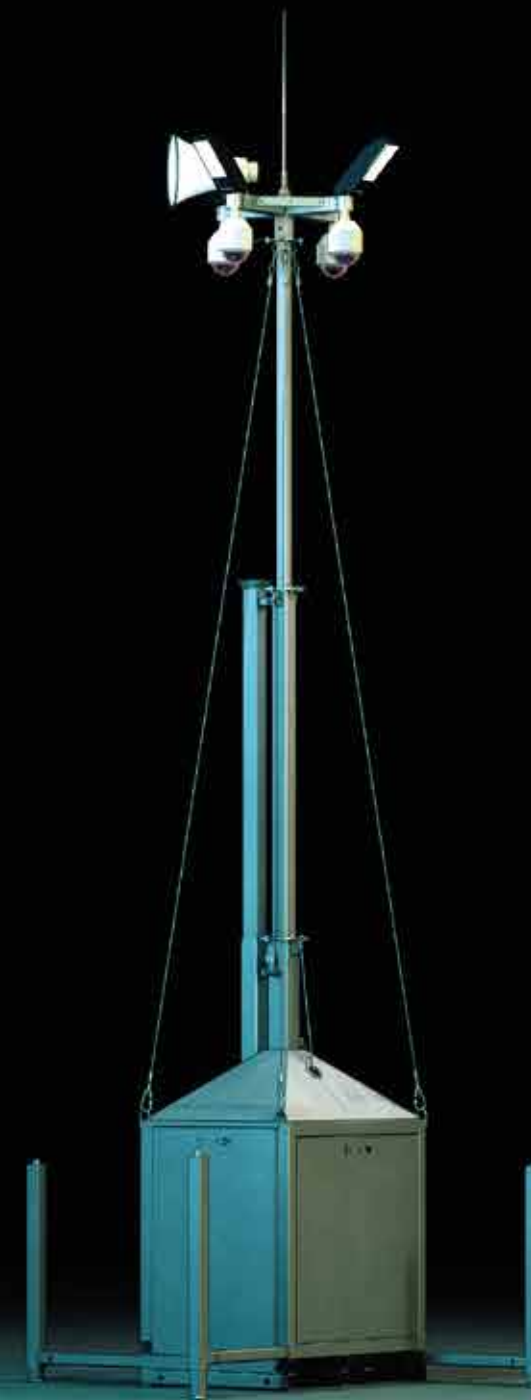

### Parques solares

Los parques solares cuenta con un equipamiento muy valioso, como el cobre de los paneles solares, por lo que se enfrentan a riesgos de seguridad considerables, como el vandalismo y el sabotaje. Estas amenazas pueden causas pérdidas financieras sustanciales y dañar su reputación. Las torres de seguridad móvil, equipadas con tecnología de vigilancia avanzada, pueden mitigar estos riesgos con alertas en tiempo real sobre cualquier tipo de actividad no autorizada. Su presencia también sirve como un poderoso disuasor para delincuentes potenciales. Por todo ello, la inclusión de torres de seguridad móvil es una estrategia proactiva para salvaguardar las sustanciosas inversiones efectuadas en parques solares, garantizando su éxito a largo plazo, así como la sostenibilidad de estas valiosas fuentes de energía renovable.



# Specificaciones y características

## Especificaciones de la MSB COMPACT

Dimensiones (largo x ancho x alto) en cm

**62x80x180**

Peso en kg

**190**

Altura total con el mástil extendido (en cm)

**405**

Peso de carga máximo en el tope del mástil (en kg)

**60**

Certificaciones

**CERTIFICACIÓN CE e ISO9001 / TÜV**

Construcción de acero galvanizado

Mástil de acero galvanizado

Mástil telescópico básico de 3 partes

de 80/60/40 mm

## Características de la MSB COMPACT

Unidad móvil fácil de transportar a las instalaciones ✓

Fácil de almacenar ✓

Bastidor de tierra básico ✓

Fácil de instalar por un solo ingeniero ✓

Ranuras para carretillas elevadoras de alta resistencia,  
para facilitar el transporte ✓

Argollas de suspensión, para facilitar el transporte y el despliegue ✓

Mástil telescópico estable con parada de seguridad automática ✓

Mástil de cuatro brazos para cámaras de CCTV o reflectores ✓

Nivel de burbuja para una instalación fácil ✓

Cerradura de cilindro ✓

Preparado para un candado de seguridad tradicional ✓

Armario con cerradura ✓

Conducto de cables antivandalismo ✓

Patchbox / Caja IP66 instalada ✓

4 cables estabilizadores para reducir la vibración y las falsas  
alarmas. ✓

Estabilizado con 4 estabilizadores ✓

para vientos con una velocidad de hasta 85 km/h.

Cabrestante manual con certificado CE de 550 kg ✓

Laterales adecuados para aplicar logotipos o mensajes de marca ✓

Cableado doble en el mástil

(más seguro para las personas y el equipamiento) ✓

Suficiente espacio para instalar baterías o celdas de combustible ✓

Cables de acero inoxidable RVS316 para mástil de elevación ✓

Abrazadera de cable presionada hidráulicamente ✓

Manual incluido ✓

Etiquetas de advertencia ✓

Ruedas de nailon con rodamientos ✓



¡El equipo mostrado en la imagen es solo de referencia y no está incluido!



# Dimensiones y dibujos

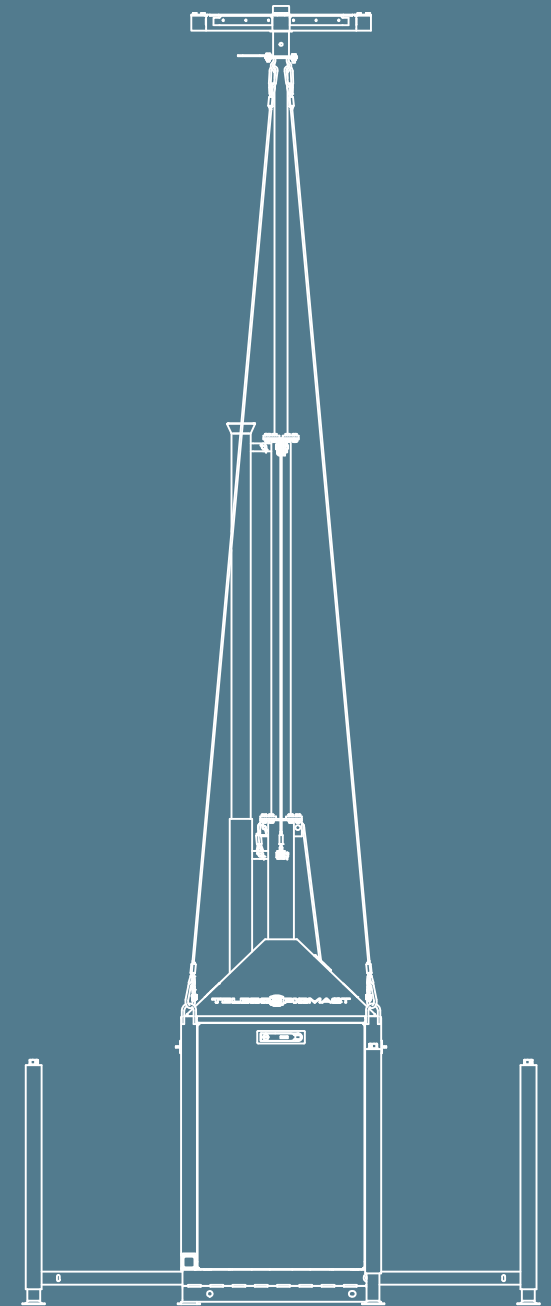
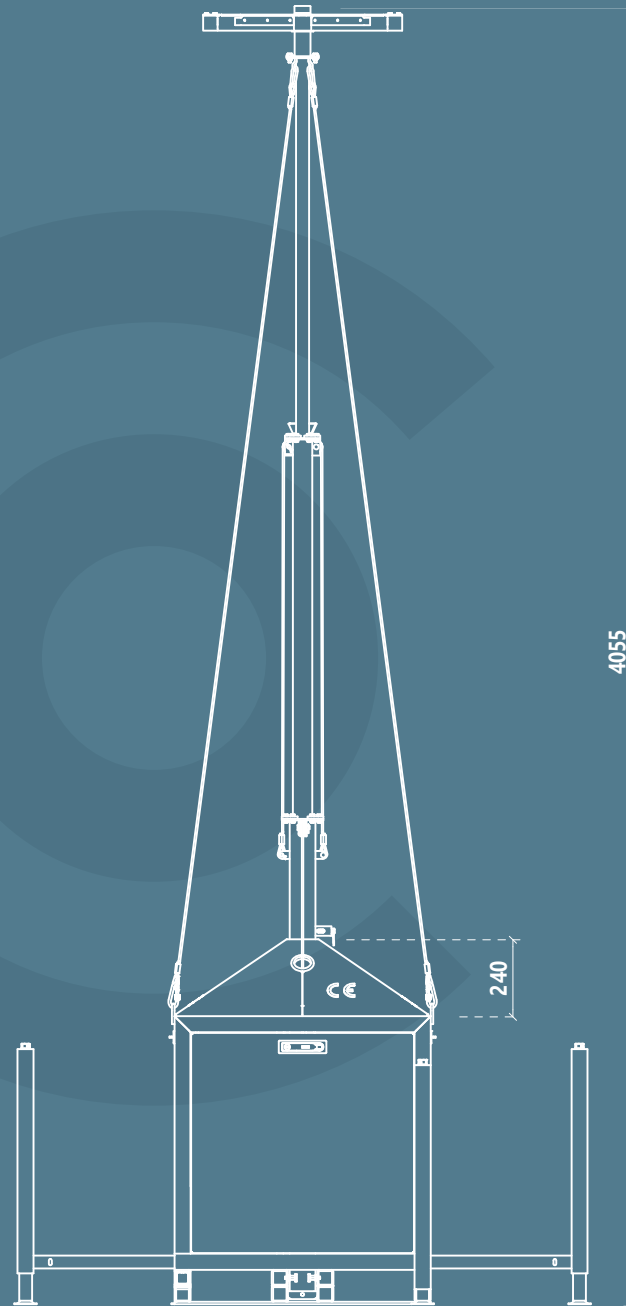
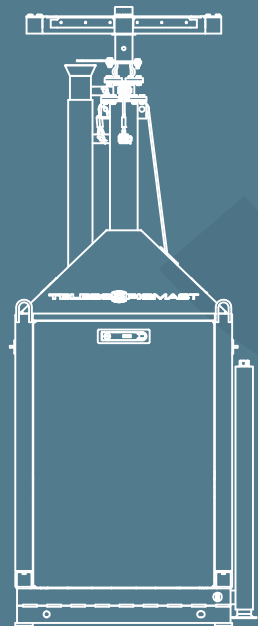
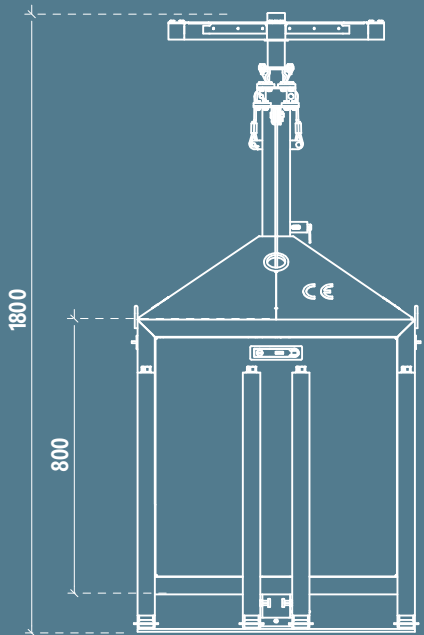
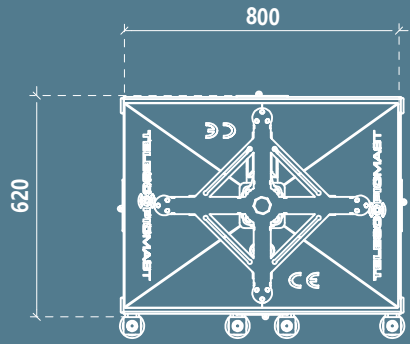

# MSB – Roadbox

## El héroe flexible de la autopista

La idea del armario de seguridad MSB-Compact procede de nuestros clientes. Sabemos que muchos de nuestros clientes utilizan uno de nuestros remolques estándar para transportar nuestros armarios más grandes a la ubicación deseada. Para este propósito, hemos diseñado un MSB Minitrailer especial para el MSB-Compact. ¡Juntos, forman el MSB-Roadbox!

La combinación MSB-Roadbox está diseñada para aportarle flexibilidad y permitirle desplegar rápidamente el MSB-Compact. Por supuesto, puede seguir usando el Minitrailer para transportar independientemente su flota de MSB-Compacts a distintas ubicaciones o puede desplegar el mástil Compact in situ mientras está en el remolque como un estable mástil autónomo.



### **Disfrute del poder del Roadbox y establezca su propia flota**

Puede dejar el Roadbox cómodamente en sus instalaciones mientras sea necesario y, cuando necesite reubicarlo, solo tendrá que replegar las patas y fijarlo a su vehículo. Esto hace que el Roadbox sea particularmente apto para resolver problemas de seguridad a corto plazo o en situaciones en las que la instalación deba moverse con regularidad.

Por ejemplo, en despliegues durante emergencias, eventos o trabajos viales temporales, en los que la zona que debe ser protegida se desplaza con el tiempo. De esta forma, la instalación in situ se vuelve mucho más flexible, lo que ahorra mucho tiempo de instalación, reduce los costes laborales y acelera el tiempo de reubicación.

Esta solución combinada de mástil y remolque le ayuda a lo largo de todo el proceso de reubicación y le ofrece una mayor flexibilidad in situ.



# Specificaciones y características

## Especificaciones de la MSB ROADBOX

Dimensiones (largo x ancho x alto) en cm

**240x139x228**

Peso en kg

**365**

Altura total con el mástil extendido (en cm)

**452**

Peso de carga máximo en el tope del mástil (en kg)

**60**

Certificaciones

**CERTIFICACIÓN CE e ISO9001 / TÜV**

Construcción de acero galvanizado

Mástil de acero galvanizado

Mástil telescópico básico de 4 partes

de 100/80/60/40 mm

## Características de la MSB BASIC

Remolque móvil, unidad fácil de transportar a las instalaciones ✓

Para su transporte o como una solución de seguridad

CCTV móvil fija ✓

Fácil de almacenar ✓

Fácil de instalar por un solo ingeniero ✓

Ranuras para carretillas elevadoras de alta resistencia,  
para facilitar el transporte ✓

Argollas de suspensión, para facilitar el transporte y el despliegue ✓

Mástil telescópico estable con parada de seguridad automática ✓

Mástil de cuatro brazos para cámaras de CCTV o reflectores ✓

Nivel de burbuja para una instalación fácil ✓

Cerradura de cilindro ✓

Preparado para un candado de seguridad tradicional ✓

Armario con cerradura ✓

Conducto de cables antivandalismo ✓

Protección contra subida al techo ✓

Patchbox / Caja IP66 instalada ✓

4 cables estabilizadores para reducir la vibración y las falsas  
alarmas. ✓

Estabilizado con 4 estabilizadores  
para vientos con una velocidad de hasta 85 km/h. ✓

Cabrestante manual con certificado CE de 550 kg ✓

Laterales adecuados para aplicar logotipos o mensajes de marca ✓

Cableado doble en el mástil  
(más seguro para las personas y el equipamiento) ✓

Suficiente espacio para instalar baterías o celdas de combustible ✓

Cables de acero inoxidable RVS316 para mástil de elevación ✓

Abrazadera de cable presionada hidráulicamente ✓

Manual incluido ✓

Etiquetas de advertencia ✓

Ruedas de nailon con rodamientos ✓



¡El equipo mostrado en la imagen es solo de referencia y no está incluido!

# Dimensiones y dibujos

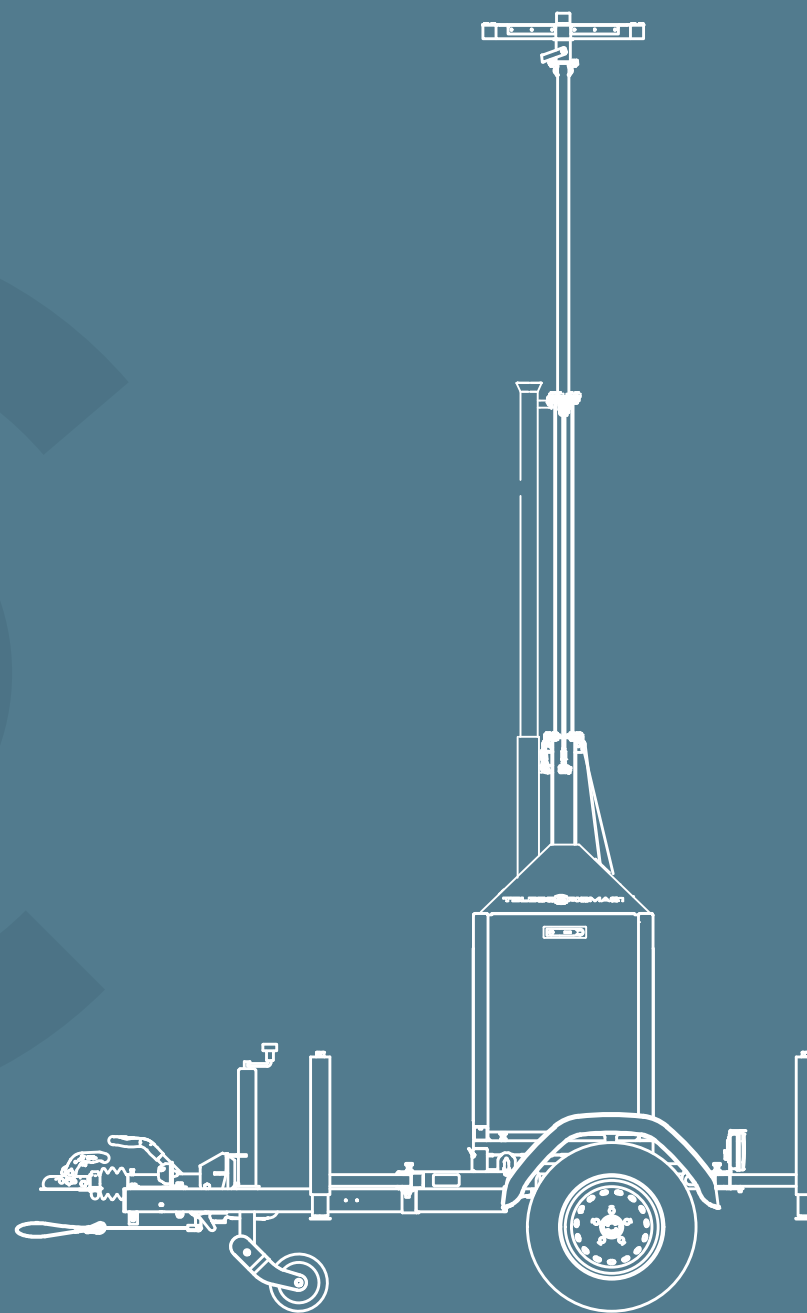
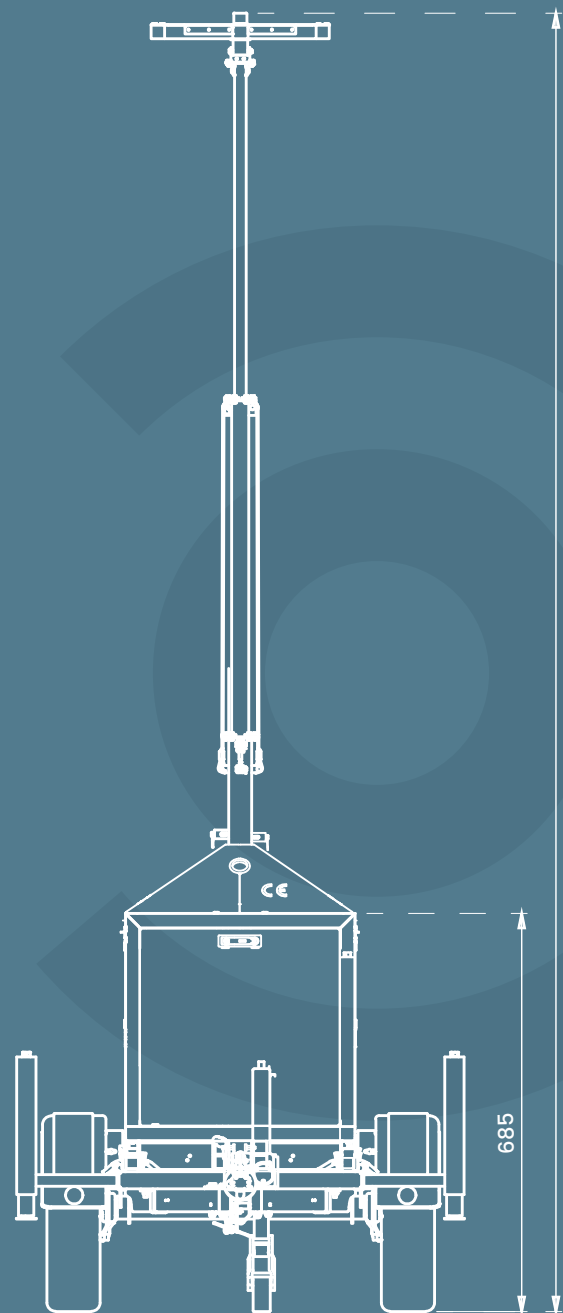
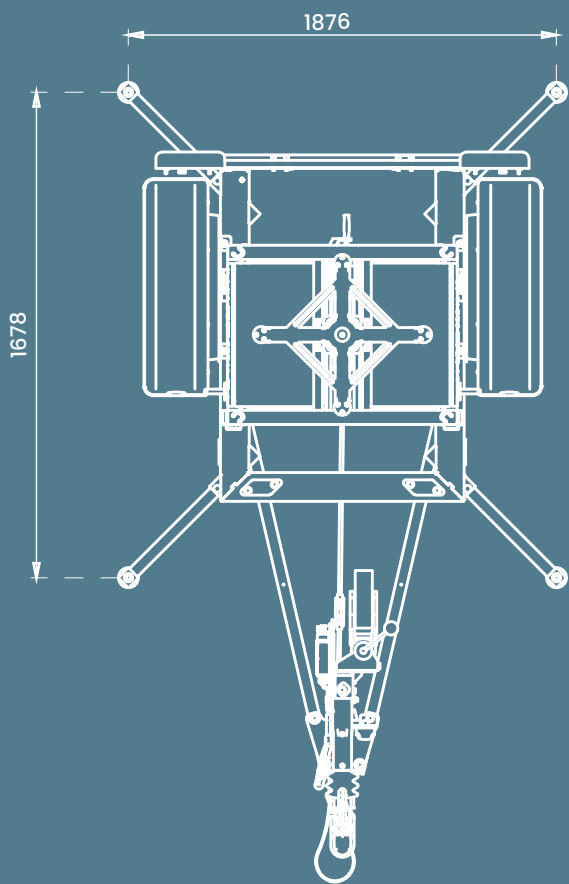

# ¿Qué cumple con sus requisitos?

## Características clave

Nuestro equipo de expertos está listo para ayudarle a determinar qué torre de seguridad se adapta más a sus requisitos específicos y su entorno operativo. Estamos a su disposición para guiarle en la selección de la torre de seguridad ideal para sus necesidades.

### MSB6 - Basic



- Certificación CE / Aprobado por la TÜV
- Construcción de acero galvanizado
- Mástil telescópico estándar de acero de 4 partes
- Tamaño de caja: 100x100x227 cm
- Peso: 331 kg
- Peso de carga máximo en el tope del mástil: 60 kg
- Altura con el mástil extendido: 600 cm

### MSB6 - Basic Plus

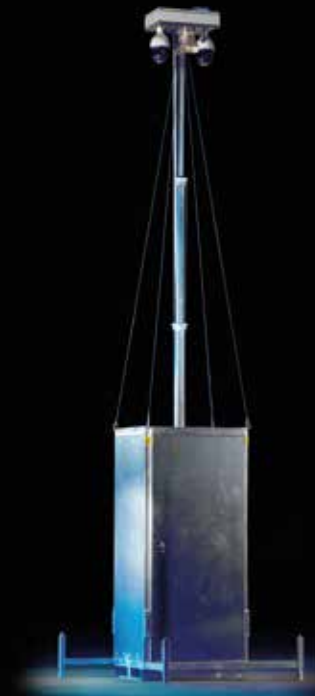

- Certificación CE
- Construcción de acero galvanizado
- Mástil telescópico estándar de acero de 4 partes
- Tamaño de caja: 100x100x227 cm
- Peso: 350 kg
- Peso de carga máximo en el tope del mástil: 60 kg
- Altura con el mástil extendido: 600 cm

## MSB6 - Premium



- Certificación CE / Aprobado por la TÜV
- Construcción de acero galvanizado de alta resistencia
- Mástil telescópico de acero de alta resistencia de 4 partes
- Tamaño de caja: 101x101x234 cm
- Peso: 416 kg
- Peso de carga máximo en el tope del mástil: 60 kg
- Altura con el mástil extendido: 600 cm

## MSB - Compact



- Certificación CE / Aprobado por la TÜV
- Construcción de acero galvanizado
- Mástil telescópico estándar de acero de 3 partes
- Tamaño de caja: 62x80x180 cm
- Peso: 190 kg
- Peso de carga máximo en el tope del mástil: 60 kg
- Altura con el mástil extendido: 405 cm

## MSB - Premium XL

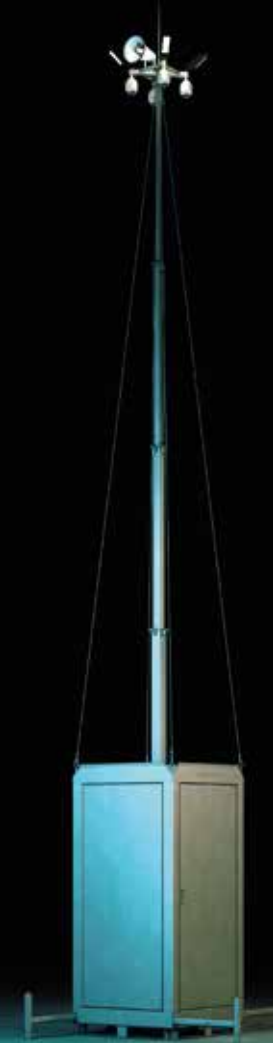

- Certificación CE / Aprobado por la TÜV
- Construcción de acero galvanizado de alta resistencia
- Mástil telescópico de acero de alta resistencia de 5 partes
- Tamaño de caja: 114x114x250cm
- Peso: 502 kg
- Peso de carga máximo en el tope del mástil: 60 kg
- Altura con el mástil extendido: 900 cm

# Selección su torre preferida

Comparación de características

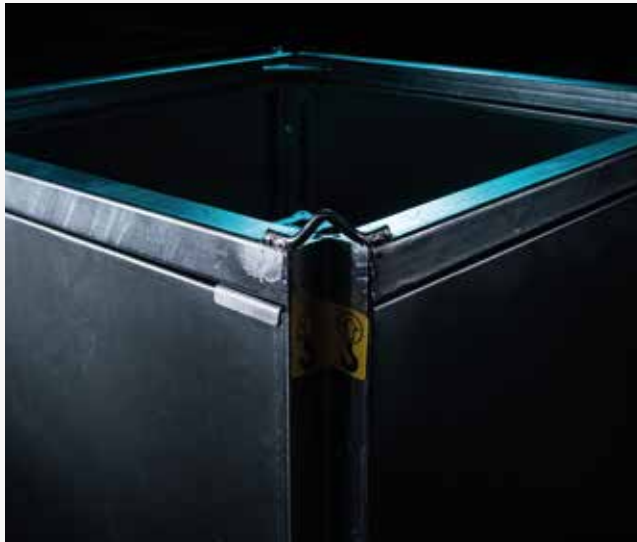

MSB Basic

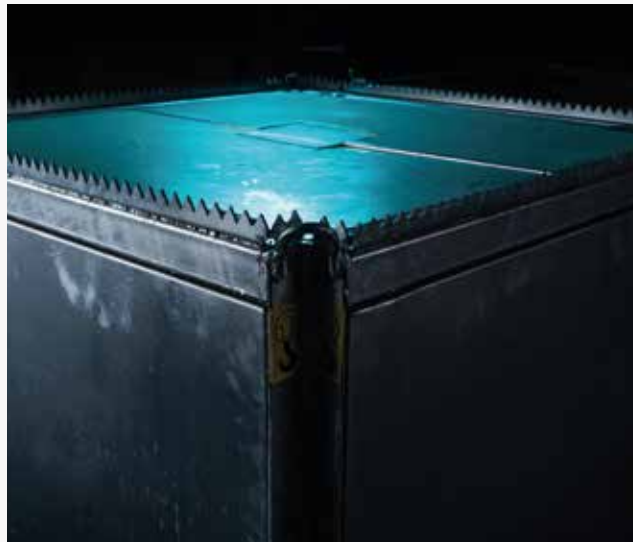

MSB Basic Plus



MSB Premium



Característica	MSB6 - Basic	MSB6 - Basic Plus	MSB6 - Premium	MSB - Compact	MSB - Premium XL
Unidad móvil fácil de transportar a las instalaciones	✓	✓	✓	✓	✓
Fácil de almacenar	✓	✓	✓	✓	✓
Bastidor de tierra básico	✓	✓		✓	
Bastidor de tierra de alta resistencia			✓		✓
Fácil de instalar por un solo ingeniero	✓	✓	✓	✓	✓
Ranuras para carretillas elevadoras de alta resistencia, para facilitar el transporte	✓	✓	✓	✓	✓
Ranuras para carretillas elevadoras en 4 laterales					✓
Argollas de suspensión, para facilitar el transporte y el despliegue	✓	✓	✓	✓	✓
Mástil telescópico estable con parada de seguridad automática	✓	✓	✓	✓	✓
Tope de mástil de 4 brazos para cámaras de CCTV o reflectores	✓	✓	✓	✓	✓
Nivel de burbuja para una instalación fácil	✓	✓	✓	✓	✓
Dos puertas con cerradura para asegurar el equipamiento	✓	✓	✓		✓
Cuatro paneles con cerradura para asegurar el equipamiento				✓	
Cerradura de cilindro de tres puntos	✓	✓	✓	✓	✓
Preparado para un candado de seguridad adicional	✓	✓	✓	✓	✓
Completamente cerrado (gracias a 2 cubiertas superiores con cerradura)		✓	✓	✓	✓
A prueba de vandalismo		✓	✓		✓
Conducto de cables antivandalismo				✓	
Protección contra subida al techo		✓	✓	✓	✓
Preparado para Patchbox	✓	✓	✓		✓
Patchbox IP66 instalado				✓	
4 cables estabilizadores para reducir la vibración y las falsas alarmas	✓	✓	✓	✓	✓
Estabilizado con 4 estabilizadores para vientos con una velocidad de hasta 85 km/h	✓	✓	✓	✓	✓
Cabrestante manual con certificado CE	✓	✓	✓	✓	✓
Laterales adecuados para aplicar logotipos o mensajes de marca	✓	✓	✓	✓	✓
Cableado doble en el mástil (más seguro para las personas y el equipamiento)	✓	✓	✓	✓	✓
Suficiente espacio para instalar baterías o celdas de combustible	✓	✓	✓	✓	✓
Cables de acero inoxidable RVS316 para mástil de elevación	✓	✓	✓	✓	✓
Abrazadera de cable presionada hidráulicamente	✓	✓	✓	✓	✓
Manual incluido	✓	✓	✓	✓	✓
Etiquetas de advertencia	✓	✓	✓	✓	✓
Ruedas de nailon con rodamien	✓	✓	✓	✓	✓

# Fácil de transportar a las instalaciones

## Remolques para la Caja de Seguridad Móvil

Transporte eficientemente las Cajas de Seguridad Móvil con nuestros remolques especialmente diseñados para ello, eliminando así la necesidad de camiones de plataforma. Load, lift and drive con comodidad, garantizando un trayecto rápido y sencillo hasta sus instalaciones. Esta innovadora solución le permite transportar mástiles de forma segura sin necesidad de un camión de plataforma, ofreciéndole una descarga fácil y un posicionamiento preciso incluso en terrenos difíciles.

Nuestros remolques, diseñados para ser operados por una sola persona, simplifican la instalación de mástiles. Navegue el espacio y los puntos de acceso limitados sin esfuerzo, y coloque los mástiles en la posición adecuada cómodamente. Sin necesidad de un carnet de conducir especializado, garantiza el transporte seguro en carreteras de Europa continental y el Reino Unido. Optimice su logística de mástiles para un despliegue rápido y seguro.

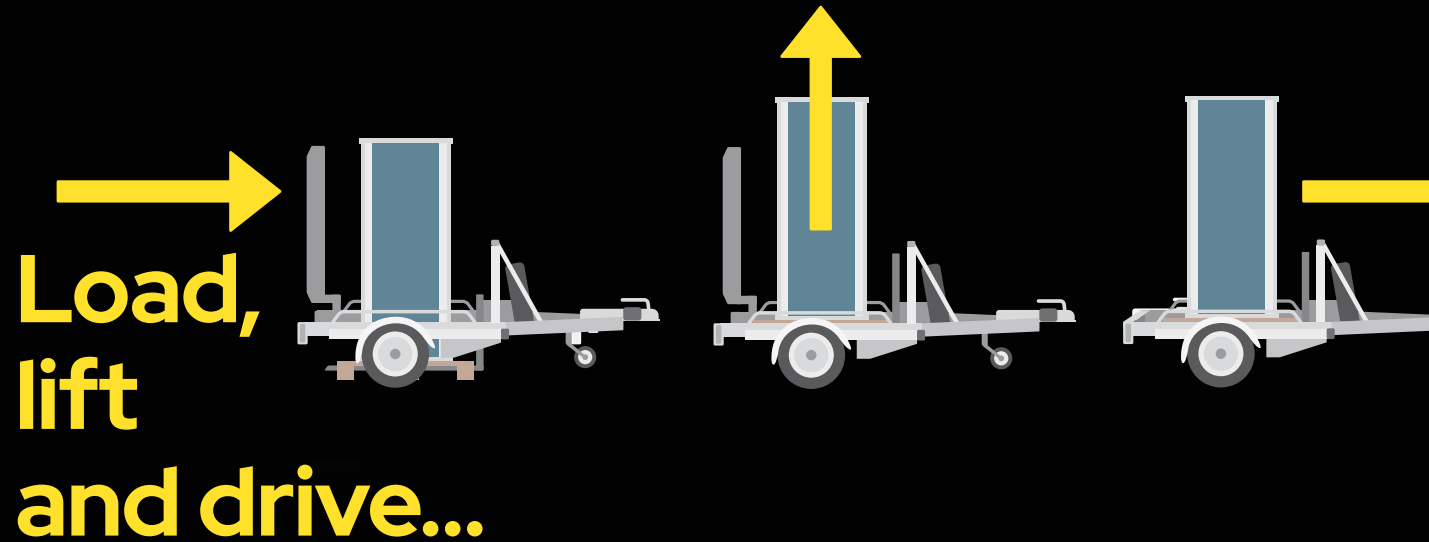

Single Box Trailer:  
model TMT-1300

# Mobile Security Box Trailers

TMT-750 / 1300 / 2500



**Minitrailer for boxmodel Compact:**  
model TMT-750



**Double Box Trailer:**  
model TMT-2500

## TMT-750

## TMT-1300

## TMT-2500

Máximo peso permitido:	TMT-750	TMT-1300	TMT-2500
Máximo peso permitido:	750kg	1300kg	2500kg
Peso propio:	170kg	375kg	650kg
Capacidad de carga:	750kg	925kg	1800kg
Dimensiones del espacio de carga (largo x ancho):	62x80cm	125x125cm	250x125cm
Eje:	Eje único 750 kg	Eje único 1300 kg	Eje doble 2500 kg
Eje(s) frenado(s)	Si	Yes	Yes
Mecanismo de elevación:	-	Hidráulico	Eléctrico - hidráulico
Equipado de manera estándar con:	<ul style="list-style-type: none"> <li>• Rueda de apoyo pesada</li> <li>• Amortiguadores</li> <li>• Chasis galvanizado en caliente</li> </ul>	<ul style="list-style-type: none"> <li>• Rueda de apoyo pesada</li> <li>• Amortiguadores</li> <li>• Calzos para ruedas</li> <li>• Horquillas ajustables (anchura)</li> <li>• Ganchos de sujeción y rieles</li> <li>• Chasis galvanizado en caliente</li> </ul>	<ul style="list-style-type: none"> <li>• Rueda de apoyo pesada</li> <li>• Amortiguadores</li> <li>• Calzos para ruedas</li> <li>• Horquillas ajustables (anchura)</li> <li>• Ganchos de sujeción y rieles</li> <li>• Chasis galvanizado en caliente</li> </ul>

# Cree su solución fácil de instalar

## Caja de Seguridad Móvil con equipo solar



El interior de la Caja de Seguridad Móvil se ha diseñado para albergar un armario de conexiones para el almacenamiento de equipos electrónicos. También ofrece un amplio espacio de almacenamiento para fuentes de energía y baterías, con el fin de garantizar el funcionamiento autónomo de la torre de seguridad. Por fuera, la torre está equipada para fijar paneles solares con facilidad y mejorar así su sostenibilidad y eficiencia energética. Este completo diseño le permite integrar tecnología de forma óptima y le ofrece una solución autónoma y respetuosa con el medioambiente para sus necesidades de seguridad móvil. La Caja de Seguridad Móvil, centrada tanto en la funcionalidad interna como en la adaptabilidad externa, proporciona una plataforma versátil y eficiente para salvaguardar activos en diversos escenarios.



# Soluciones autosuficientes con tecnología integrada

Almacene eficazmente componentes electrónicos, fuentes de energía y baterías

La MSB-Compact y la MSB-Roadbox destacan por su versatilidad, con un interior diseñado a medida para una funcionalidad óptima. Estas torres de seguridad contienen un armario de conexiones dedicado para el almacenamiento de equipos electrónicos y permiten una gestión organizada y eficiente.

Además, el interior ofrece un amplio espacio de almacenamiento para fuentes de energía y baterías, con el fin de garantizar un funcionamiento autónomo y sin interrupciones. Por fuera, las torres están equipadas para acoplar paneles solares de manera óptima, una prestación que aumenta su sostenibilidad y eficiencia energética. Este moderno diseño le permite aprovechar la energía solar y seguir un enfoque respetuoso con el medioambiente.





El diseño del Compact y Roadbox se integra a la perfección con la tecnología de última generación y presenta una solución autónoma para diversas necesidades de seguridad móvil. Con un enfoque centrado tanto en la funcionalidad interna como en la adaptabilidad externa, estas torres proporciona una plataforma eficaz para salvaguardar activos en diversos escenarios. A satisfacer las necesidades de almacenamiento de equipos electrónicos y autonomía energética, estas torres ejemplifican un método de seguridad móvil versátil y respetuoso con el medioambiente. El Compact y Roadbox redefinen el panorama de soluciones de seguridad móvil y sientan un nuevo estándar en materia de eficacia, adaptabilidad y responsabilidad medioambiental.



# Personalice su Caja de Seguridad Móvil

## Cree una identidad única

Al personalizar las Cajas de Seguridad Móvil en los cuatro laterales, aumenta su visibilidad y actúa como reclamo publicitario en zonas muy concurridas. Esto no solo fomenta el reconocimiento de la marca, sino que además transmite confianza y credibilidad en entornos protegidos. En situaciones de emergencia, las cajas de seguridad posicionadas estratégicamente contribuyen a la preparación general en materia de seguridad.

Las cajas personalizadas son una herramienta valiosa para aumentar la memorabilidad de su marca, por lo que son activos polifacéticos que sirven principalmente como torres de seguridad, con la ventaja añadida de una mayor conciencia de marca para la empresa que las despliega.

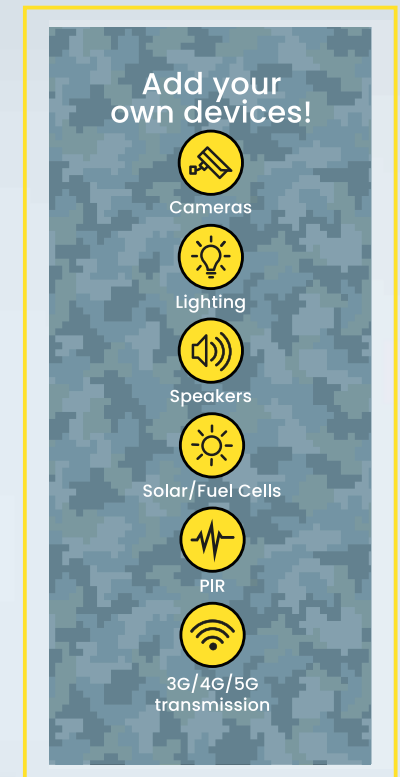
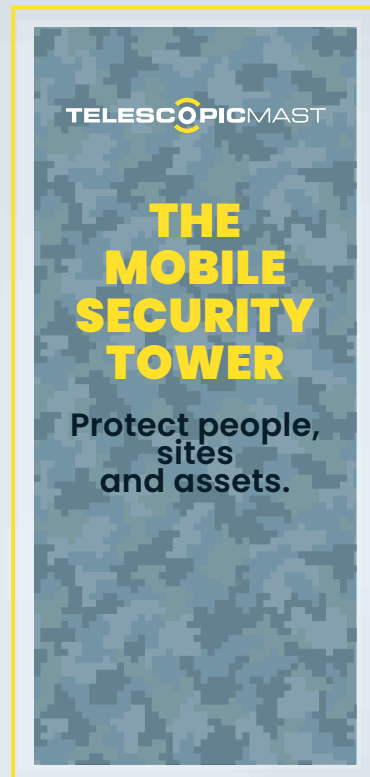





TELESCOPICMAST

Creamos  
 seguridad  
 global in situ



TelescopicMast  
Ruwekampweg 2D  
5222 AT 's-Hertogenbosch  
Países Bajos  
Teléfono: + 31 634 185 799

Para obtener más información,  
envíe un correo electrónico a:  
[info@telescopicmast.com](mailto:info@telescopicmast.com)

Escanee el código QR para ver  
nuestra Caja de Seguridad  
Móvil en acción

